

# YATO



- PL *PODNOŚNIK HYDRAULICZNY*
- GB *HYDRAULIC FLOOR JACK*
- D *HYDRAULISCHER RANGIERWAGENHEBER*
- RUS *ДОМКРАТ ГИДРАВЛИЧЕСКИЙ*
- UA *ДОМКРАТ ПОРШНЕВИЙ ГІДРАВЛІЧНИЙ*
- LT *HIDRAULINIS STŪMOKLINIS DOMKRATAS*
- LV *HIDRAULISKA VIRZUĻU SVIRA*
- CZ *PÍSTOVÝ ZVEDÁK HYDRAULICKÝ*
- SK *PÍSTOVÝ ZDVIHÁK HYDRAULICKÝ*
- H *HIDRAULIKUS EMELŐ*
- RO *CRIC TIP CROCODIL*
- E *GATO DE EMBOLO HIDR.*
- F *CRIC HYDRAULIQUE*
- I *SOLLEVATORE IDRAULICO*
- NL *HYDRAULISCHE KRIK*
- GR *ΥΔΡΑΥΛΙΚΟΣ ΑΝΥΨΩΤΗΡΑΣ*

**YT-17205**

**YT-17207**

**YT-17213**



**YT-17205**



**YT-17207**



**YT-17213**

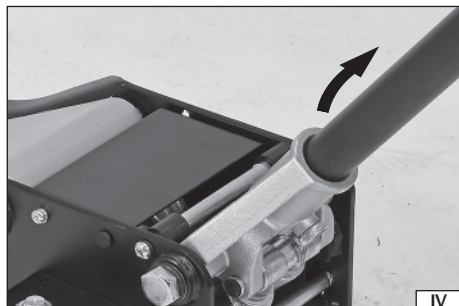
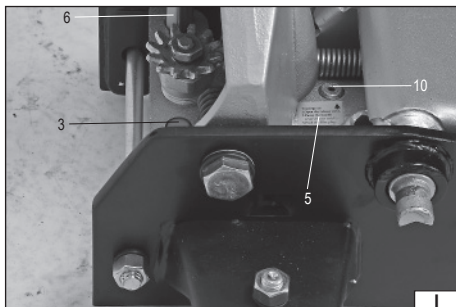
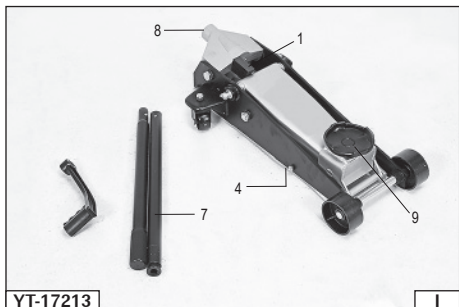
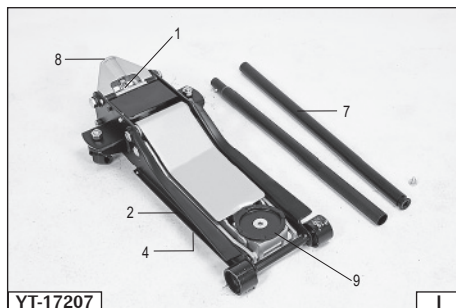
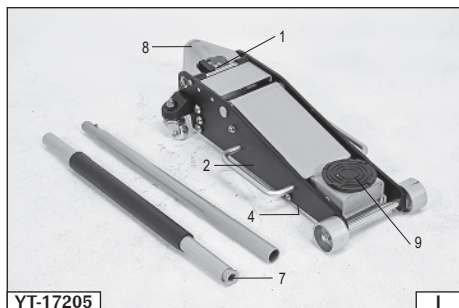

2019

Rok produkcji:  
Production year:  
Produktionsjahr:

Год выпуска:  
Рік випуску:  
Pagaminimo metai:

Ražošanas gads:  
Rok výroby:  
Rok výroby:

Gyártási év:  
Anul producției utilajului:  
Año de fabricación:

Année de fabrication:  
Anno di produzione:  
Bouwjaar:

Έτος παραγωγής:

TOYA S.A. ul. Sołtysowicka 13-15, 51-168 Wrocław, Polska; www.yato.com



## PL

1. dźwignia zaworu zwalnającego
2. podstawa
3. zawór bezpieczeństwa
4. tlok podnośnika
5. zbiornik oleju
6. pompa olejowa
7. ramię podnośnika
8. gniazdo ramienia
9. siódło podnośnika
10. zatyczka wlewu oleju
11. pokrętko zabezpieczające

## GB

1. release valve lever
2. base
3. safety valve
4. jack ram
5. oil tank
6. oil pump
7. jack arm
8. arm socket
9. jack saddle
10. oil filler cap
11. safety valve

## D

1. Ablassventilhebel
2. Unterbau
3. Sicherheitsventil
4. Hebekolben
5. Ölbehälter
6. Ölpumpe
7. Hebearm
8. Sitz des Armes
9. Hebesattel
10. Verschluss des Öleinfüllstutzens
11. Sicherungsdrehknopf

## RUS

1. рычаг выпускного клапана
2. основание
3. предохранительный клапан
4. поршень домкрата
5. масляный бак
6. маслонасос
7. рычаг домкрата
8. гнездо рычага
9. седло домкрата
10. пробка заливной горловины масла
11. защитный регулятор

## UA

1. важіль випускного клапана
2. підставка
3. запобіжний клапан
4. поршень домкрата
5. масляний бак
6. маслонасос
7. важіль домкрата
8. гніздо важеля
9. сидло домкрата
10. пробка заливної горловини масла
11. захисний регулятор

## LT

1. atleidimo vožtuvo svirtis
2. pagrindas
3. saugumo vožtuvas
4. keltuvo stūmoklis
5. alyvos talpykla
6. alyvos siurblys
7. keltuvo ranka
8. rankos lizdas
9. keltuvo balnas
10. alyvos įpylimo angos kamštis
11. pasukama apsaugos rankenėlė

## LV

1. dekompresijas vārsta svira
2. pamatine
3. drošības vārsts
4. domkrata virzulis
5. eļļas tvertne
6. eļļas sūkņis
7. domkrata plecs
8. pleca ligzda
9. domkrata sedli
10. eļļas ieleļtnes aizbāznis
11. aizsargskrūve

## CZ

1. páčka uvolňovacího ventilu
2. základna
3. bezpečnostní ventil
4. píst zvedáku
5. olejová nádrž
6. olejové čerpadlo
7. rameno zvedáku
8. lůžko ramene
9. sedlo zvedáku
10. zátka plynícho hrdla oleje
11. zabezpečovací ovládací kolečko

## SK

1. páka blokovacího ventilu
2. podstavec
3. bezpečnostný ventil
4. piest zdvíháka
5. olejová nádrž
6. olejové čerpadlo
7. rameno zdvíháka
8. puzdro (lôžko) ramena
9. sedlo zdvíháka
8. zátka olejovej nádrže
11. zabezpečovacie koliesko

## H

1. kioldó szelep karja
2. alap
3. biztonsági szelep
4. emelő dugattyú
5. olajtartály
6. olajszivattyú
7. emelőkar
8. kar foglalat
9. kosár
10. olajbeöntő nyílás kupakja
11. biztonsági forgatógomb

## RO

1. maneta ventilului de evacuare
2. bază
3. ventil de siguranță
4. axul cricului
5. rezervorul de ulei
6. pompă de ulei
7. brațul cricului
8. mufa brațului
9. șaua cricului
10. capac filtru ulei
11. ventil de siguranță

## E

1. palanca de la válvula de descarga
2. base
3. válvula de seguridad
4. pistón del elevador
5. depósito de aceite
6. bomba de aceite
7. brazo del elevador
8. asiento del brazo
9. mesa del elevador
10. tapón de llenado de aceite
11. mando de seguridad

**F**

1. levier de la soupape d'abaissement
2. base
3. soupapes de sécurité
4. piston du cric
5. réservoir d'huile
6. pompe à huile
7. barre de levage du cric
8. logement pour la barre de levage
9. coupelle du cric
10. bouchon de remplissage d'huile
11. boulon de sécurité

**I**

1. leva della valvola di rilascio
2. base
3. valvola di sicurezza
4. pistone di sollevamento
5. serbatoio dell'olio
6. pompa dell'olio
7. braccio del sollevatore
8. attacco del braccio
9. ralla del sollevatore
10. tappo del bocchettone di riempimento olio
11. manopola di sicurezza

**NL**

1. ontluchtingsventielhendel
2. basis
3. veiligheidsventiel
4. zuiger van de lift
5. olievat
6. oliepom
7. herfarm van de lift
8. zitting van de hefarm
9. zadel van de lift
10. olievulplug
11. verzekerende draaiknop

**GR**

1. μοχλός βαλβίδα απελευθέρωσης
2. βάση
3. βαλβίδα ασφαλείας
4. έμβολο ανυψωτήρα
5. στόμιο λαδιού
6. αντλία λαδιού
7. βραχίονας ανυψωτήρα
8. υποδοχή βραχίονα
9. σέλα ανυψωτήρα
10. πώμα στόμιου λαδιού.
11. περιστρεφόμενος διακόπτης προστασίας



Przeczytać instrukcję  
 Read the operating instruction  
 Bedienungsanleitung durchgelesen  
 Прочитать инструкцию  
 Прочитать инструкцію  
 Perskaityti instrukciją  
 Jālasa instrukciju  
 Přečteť návod k použití  
 Prečítat' návod k obsluhu  
 Olvasni utasítást  
 Citești instrucțiunile  
 Lea la instruccióñ  
 Lisez la notice d'utilisation  
 Leggere il manuale d'uso  
 Lees de instructies  
 Διαβάστε τις οδηγίες χρήσης

**2,5t 3t**

Udźwig  
 Load  
 Tragkraft  
 Груз  
 Вантаж  
 Kelliamoji galia  
 Jauda  
 Zatižitelnost  
 Nosnost'  
 Teherbírási  
 Capacitate portantă  
 Capacidad de levantamiento  
 Capacité de levag  
 Portata  
 Laadvermogen  
 Φορτίο

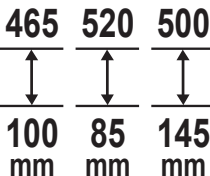

Używać gogle ochronne  
 Wear protective goggles  
 Tragen Sie eine Schutzbrille  
 Пользоваться защитными очками  
 Користуйтесь захисними окулярами  
 Vartok arpsauginius akinius  
 Jālieto drošības brilles  
 Používej ochranné brýle  
 Používaj ochranné okuliare  
 Használjon védőszemüveget!  
 Intrebuiñează ochelari de protejare  
 Use protectores del oido  
 Portez des lunettes de protection  
 Utilizzare gli occhiali di protezione  
 Draag een veiligheidsbril  
 Χρησιμοποιήστε τα γυαλιά προστασίας

Zakres podnoszenia  
 Lifting range  
 Hubbereich  
 Предел подъема  
 Рівень підйому  
 Kélimo diapazonas  
 Pacelšanas diapazons  
 Rozsah zdvihání  
 Okruh zdvihania  
 Emelési magasság  
 Spațiu de ridicare  
 Rango de levantamiento  
 Etendue de levage  
 Altezza di sollevamento  
 Hefbereik  
 Φάσμα ανύψωσης

## DANE TECHNICZNE

Indeks	Udźwig [tyś. kg]	Zakres podnoszenia [mm]	Ciężar [kg]
YT-17205	2,5	100 - 465	26,2
YT-17207	2,5	85 - 520	34,0
YT-17213	3,0	145 - 500	37,0

## OPIS PRODUKTU

Podnośnik hydrauliczny jest przeznaczony do prac gdzie wymagane jest podnoszenie znacznych ciężarów. Nie może być stosowany jako element podpierający ustawiany na stałe. Niedopuszczalne jest także przewożenie podnośnikiem uniesionych ładunków. Prawidłowa, niezawodna i bezpieczna praca przyrządu jest zależna od właściwej eksploatacji, dlatego:

**Przed przystąpieniem do pracy z narzędziem należy przeczytać całą instrukcję i zachować ją.**

Za wszelkie szkody i obrażenia powstałe w wyniku używania narzędzia niezgodnie z przeznaczeniem, nie przestrzegania przepisów bezpieczeństwa i zaleceń niniejszej instrukcji, dostawca nie ponosi odpowiedzialności. Używanie przyrządu niezgodnie z przeznaczeniem powoduje także utratę praw użytkownika do gwarancji i rękojmi.

## ZALECENIA BEZPIECZEŃSTWA

Podnośnik jest urządzeniem hydraulicznym pracującym pod dużym obciążeniem. Przy pracy należy przestrzegać podstawowych zasad bezpieczeństwa.

**Przed rozpoczęciem pracy należy przeczytać instrukcję obsługi i zachować ją.**

Nigdy nie przekraczać maksymalnego obciążenia podnośnika.

**Zabronione jest podnoszenie podnośnikiem ludzi, bądź zwierząt.**

Podnośnik jest przeznaczony jedynie do podnoszenia, wykorzystywanie go w innych celach jest zabronione. Trzeba wykorzystać dodatkowe przyrządy zabezpieczające (np. stojaki) do podparcia podniesionego przedmiotu, przed rozpoczęciem pracy pod nim. W przypadku podnoszenia pojazdów należy zablokować lub zaklinować koła, oraz zaciągnąć hamulec bezpieczeństwa.

Nie należy zostawiać podniesionego ładunku bez opieki. Nie wolno w pobliżu pracy lub składowania podnośnika dopuszczać dzieci i osoby nieprzeszkolone w obsłudze urządzenia.

Nie należy nosić luźnej odzieży, oraz biżuterii. Długie włosy należy upiąć.

Należy stosować środki ochrony osobistej.

Podnośnik musi być ustawiony na równym, płaskim, twardym i stabilnym podłożu.

Podnośnik należy umieszczać pod podnoszonym przyrządem, aby obciążenie podierało się w części środkowej siodełka.

**Absolutnie zabronione jest regulowanie zaworu bezpieczeństwa.**

Trzymać urządzenie z daleka od źródeł ciepła i ognia, ponieważ może to spowodować uszkodzenie urządzenia lub pogorszenie jego funkcjonowania.

Przed podniesieniem jakiegokolwiek ładunku należy się upewnić, że po uniesieniu ładunku nie wystąpi przesunięcie się podnośnika.

Przed podniesieniem jakiegokolwiek ciężaru, należy się upewnić, że podnośnik nie jest w żaden sposób uszkodzony. Jeśli podnośnik wymaga naprawy, należy zwrócić się w tym celu do uprawnionego zakładu naprawczego.

Bądź przewidujący, nie pracuj, gdy jesteś zmęczony, bądź pod działaniem leków.

Nie należy modyfikować żadnych elementów podnośnika, które mogą mieć wpływ na zgodność podnośnika z normą wymienioną w deklaracji zgodności.

Należy naprawiać produkt tylko w uprawnionych do tego zakładach, używających tylko oryginalnych części zamiennych. Zapewni to właściwe bezpieczeństwo pracy

## MONTAŻ I OBSŁUGA

Podnośnik jest dostarczany jako zmontowany układ i nie wymaga montażu lub regulacji.

Przed rozpoczęciem pracy należy przy odkręconym zaworze zwalniającym wykonać około 6 pełnych cykli pompowania, aby zapewnić właściwe rozprowadzenie oleju hydraulicznego.

Wymagane jest aby przed każdym podjęciem pracy sprawdzić i ewentualnie dokręcić wszystkie połączenia śrubowe. Zwiększy to bezpieczeństwo użytkownika i przedłuży żywotność podnośnika. Podnośnik został wyposażony w koła, które ułatwiają przemieszczanie podnośnika po płaskich powierzchniach. Do tego celu wystarczy trzymając ramię podnośnika przemieścić go w żądanym kierunku. W przypadku potrzeby przeniesienia podnośnika w kierunku pionowym należy jako uchwyty można wykorzystać osłony przednich podnośnika oraz podstawę siłownika hydraulicznego.

**Podnoszenie**

Przed rozpoczęciem podnoszenia należy się upewnić, że operator podnośnika będzie miał podnośnik oraz podnoszony ładunek w zasięgu wzroku, podczas wykonywania wszelkich ruchów.

Obie części ramienia podnoszącego złączyć i zabezpieczyć zatrzaskiem (II), następnie wsunąć ramię podnośnika w gniazdo i zabezpieczyć pokrętką przed wypadnięciem (III). Ramieniem podnośnika zamknąć zawór zwalnający przez dokręcenie go do oporu zgodnie z kierunkiem ruchu wskazówek zegara (IV).

Podnośnik umieścić pod podnoszonym ładunkiem w miejscu przeznaczonym do stosowania podnośników (np. w przypadku samochodów) tak, aby ładunek oparł się centralnie na siedle podnośnika (V).

Poruszając ramieniem w kierunku góra - dół podnieść ładunek na wymaganą wysokość.

Po podniesieniu zabezpieczyć ładunek przed opadnięciem, np. podstawkami.

Podnośnik YT-17213 został wyposażony w pedał przyspieszający uniesienie ramienia. Pedał nie służy do podnoszenia ładunku. Pedał nalożony na oś i zabezpieczony przed spadnięciem dokręcając śrubę mocującą (VII). Po umieszczeniu podnośnika pod ładunkiem naciśnięcie na pedał spowoduje uniesienie ramienia. Podnoszenie ładunku należy przeprowadzić według procedury opisanej powyżej.

**Opuszczanie**

Przed rozpoczęciem opuszczania, trzeba się upewnić, że opuszczany ładunek nie spowoduje obrażeń obsługi.

Ramię podnoszące **powoli obracać** w kierunku przeciwnym do ruchu wskazówek zegara. (VI). **Nie należy odkręcać zaworu zwalnającego bardziej niż jest to wymagane do powolnego opuszczenia ładunku.**

Zbytnie odkręcenie zaworu może spowodować jego wykręcenie z obudowy.

Po całkowitym opuszczeniu ładunku, podnośnik zabrać spod ładunku.

**Konserwacja**

Jeśli podnośnik nie jest używany tłok podnośnika oraz gniazdo ramienia powinny być w pozycji dolnej. W przypadku podnośników słupkowych także śruba wydłużająca powinna być wkręcona w tłok podnośnika. Zapobiega to korozji powierzchni tłoka.

Podnośnik należy utrzymywać w czystości, należy smarować zewnętrzne części ruchome podnośnika.

**Odpowietrzanie układu hydraulicznego****Wymagane jest, aby poniższe czynności wykonać w specjalistycznym zakładzie serwisowym.**

Od czasu do czasu w układzie hydraulicznym podnośnika zbierają się pęcherzyki powietrza. Może to zmniejszyć skuteczność działania podnośnika. Jeśli taka sytuacja ma miejsce należy odpowietrzyć układ hydrauliczny podnośnika.

Postawić podnośnik tak, aby tłok znajdował się w pozycji pionowej. Otworzyć zawór zwalnający, zdjąć zatyczkę wlewu oleju. Następnie poruszać gwałtownie, kilkakrotnie pompą podnośnika, aby wypchnąć powietrze na zewnątrz.

Zamknąć zawór zwalnający, założyć zatyczkę wlewu oleju. Sprawdzić pracę podnośnika, jeśli zajdzie potrzeba powtórzyć operację odpowietrzania.

**Uzupelnianie oleju, smarowanie (V)****Wymagane jest, aby poniższe czynności wykonać w specjalistycznym zakładzie serwisowym.**

Ustawić podnośnik tak, aby tłok podnośnika znalazł się w pozycji pionowej. Opuścić pompę i tłok w dolne krańcowe położenie. Zdjąć zatyczkę wlewu oleju.

Napełniać tylko olejem hydraulicznym o klasie lepkości SAE 10. Zabronione jest stosowanie innych płynów w tym celu. Napełniać do dolnej krawędzi wlewu oleju.

Odpowietrzyć podnośnik.

Zamontować zatyczkę wlewu oleju. Sprawdzić działanie podnośnika.

W regularnych odstępach czasu smarować połączenia przegubowe oraz inne części ruchome podnośnika. W przypadku podnośników słupkowych należy pamiętać o okresowym smarowaniu gwintu śruby przedłużającej.

**Usuwanie usterek**

Podnośnik obniża się pod obciążeniem	Podnośnik nie podnosi obciążenia	Podnośnik nie podnosi obciążenia na pełną wysokość	Pompa sprężynuje przy podnoszeniu	Podnośnik nie opuszcza się całkowicie	Olej wycieka spod zatyczki	
	X	X	X			W podnośniku może brakować oleju. Uzupelnij braki oleju.
	X	X	X	X		Zapowietrzony układ hydrauliczny. Odpowietrz układ hydrauliczny

Podnośnik obniża się pod obciążeniem	Podnośnik nie podnosi obciążenia	Podnośnik nie podnosi obciążenia na pełną wysokość	Pompa sprężynuje przy podnoszeniu	Podnośnik nie opuszcza się całkowicie	Olej wycieka spod zawieszki	
					X	W podnośniku może być za dużo oleju. Usunąć nadmiar oleju
X	X					Możliwość nie domknięcia się zaworów. Kilukrotnie bez obciążenia podnieść, a następnie opuścić ramie podnośnika.
				X		Uszkodzona sprężyna powrotna. Brak smarowania części ruchomych. Odkształcone elementy napędu ramienia.
X	X					Niedomknięty zawór zwalnający. Zamknąć zawór zwalnający.

#### Postępowanie ze zużytymi elementami podnośnika

Zużyty olej i/ lub smary należy oddać do specjalistycznego punktu zajmującego się utylizacją tego typu odpadów.

Zużyte części stalowe nie stanowią zagrożenia dla środowiska i należy oddać je do zakładów zajmujących się przetwarzaniem odpadów metali żelaznych.

## TECHNICAL DATA

Index	Lifting capacity [tons]	Lifting range [mm]	Weight [kg]
YT-17205	2,5	100 - 465	26,2
YT-17207	2,5	85 - 520	34,0
YT-17213	3,0	145 - 500	37,0

## DESCRIPTION OF THE MACHINE

The hydraulic lift has been designed to be used for tasks implying lifting significant weights. It must not be used as a permanent support element. It is also unacceptable to use the lift to transport lifted loads. The device has been designed exclusively for domestic use and must not be used professionally, namely in plants and for lucrative purposes. A correct, reliable and safe functioning of the device depends on its adequate operation, so:

**Before you commence work with the tool, read the operating manual thoroughly and keep it for future reference.**

The supplier shall not be held responsible for any damage and injuries caused due to using the tool for purposes it has not been designed for, failure to observe safety recommendations and the recommendations indicated within this manual. Using the device for tasks which do not comply with the purpose it has been designed for shall also cancel the guarantee rights the user is entitled to.

## SAFETY RECOMMENDATIONS

The lift is a hydraulic device working under significant loads. During work it is required to observe basic safety principles.

**Before you start work, read the operating manual and keep it for future reference.**

Do not ever exceed the maximum load of the lift.

**It is prohibited to use the device to lift people and animals.**

The lift has been designed exclusively for the purpose of lifting, and must not be used for other purposes. It is required to use additional safety devices (e.g. racks) to support the lifted object, before work under it may commence.

In case of lifting vehicles it is necessary to block or wedge the wheels and engage the safety brake.

Do not leave a lifted load unattended. Do not permit children and those who have not been trained in operation of the device to enter the working area.

Do not wear loose clothes and jewellery. Gather long hair.

Use personal protection means.

The lift must be placed on an even, flat, hard and stable surface.

The lift must be placed upon the device to be lifted so that the load is supported in the middle section of the saddle.

**It is absolutely prohibited to adjust the safety valve.**

Keep the device far from sources of heat and flames, since they might damage the device or impair its functioning.

Before you proceed to lifting any load whatsoever, make sure that once the load has been lifted, the lift will not shift.

Before you proceed to lifting any load whatsoever, make sure the lift is not damaged in any way. If the lift requires repair, have it repaired by an authorised workshop.

Be prudent and do not work when you are tired or under influence of medicines.

Do not modify any elements of the lift, which may have impact on the compliance of the lift with the standard indicated in the declaration of compliance.

Have the device repaired exclusively in authorised service points, using solely original spare parts, so as to ensure the required level of safety during work.

## ASSEMBLY AND OPERATION

The jack is supplied as a pre-assembled system and does not require assembly or adjustment.

Before you start the operation, make sure that the release valve is loosened and perform some 6 full pumping cycles to ensure proper distribution of hydraulic oil.

It is necessary to check and tighten all screw connections before each use. This will increase the safety of use and extend the service life of the jack. The jack comes with wheels to facilitate moving the jack on flat surfaces. To do this, grip the jack arm and simply move the device in the desired direction. If you need to move the jack in vertical direction, use the front wheel axle of the jack and the base section of the hydraulic cylinder as handles.

### *Lifting*

Before you start lifting make sure that the jack and the load being lifted are within the operator's sight when making all movements. Join both parts of the lifting arm and secure with the catch (II), then insert the jack arm into the socket and tighten the valve (III) to



secure it. Use the jack arm by tightening it clockwise (IV) as far as it will go to close the release valve. Place the jack under the load to be raised after you find a point designed for use with jacks, as in cars, so that the load rests centrally on the saddle of the jack (V). Move the arm up and down to raise the load to the required height. After lifting the load, secure it against falling with stands, for example.

The YT-17213 jack features a pedal for accelerating the raising movement of the arm. The pedal is not designed for lifting the load. Place the pedal on the shaft and secure it against falling by tightening the retaining screw (VII). When you position the jack underneath the load, press the pedal to raise the arm. To lift the load follow the procedure described above.

#### Lowering

Before lowering, make sure that the load to be lowered does not cause injury to the operators.

**Slowly turn** the lifting arm counterclockwise. (VI). **Do not unscrew the release valve more than required for slow lowering of the load.**

Unscrewing the valve too much may cause its detachment from the casing.

After you lower the load completely, remove the jack from underneath the load.

#### Maintenance

If the lift is not used the shaft of the lift and the socket of the arm should be in the lower position. In case of post lifts also the extension bolt should be turned into the shaft of the lift. This will prevent the surface of the shaft from corrosion.

The lift must be kept clean, and the external moving elements of the lift must be lubricated at least every ten working hours.

#### Purging the hydraulic system

**It is required to have the following maintenance action realised in a specialised service point.**

From time to time the hydraulic system of the lift fills with air bubbles. This may impair the functional efficiency of the lift. If this is the case the hydraulic system of the lift must be purged.

Place the lift in such a manner that the shaft is in a vertical position. Open the release valve and remove the oil tank plug (VI). Then move the pump of the lift energetically a couple of times so as to remove the air.

Close the release valve and replace the oil tank plug. Check the functioning of the lift, and if necessary repeat the purging procedure.

#### Filling the oil tank and lubrication

**It is required to have the following maintenance action realised in a specialised service point.**

Place the lift in such a manner that the shaft is in a vertical position. Move the pump and the shaft to the extreme lower position. Remove the oil tank plug (VI).

Use solely hydraulic oil whose viscosity class is SAE 10. It is prohibited to use other liquids for that purpose. Fill the tank to the lower edge of the oil inlet.

Purge the lift following the direction indicated in „*Purging the hydraulic system*“.

Replace the oil tank plug. Check the functioning of the lift.

In regular intervals (at least every ten working hours) lubricate the articulated connections and other moving elements of the lift. In case of post lifts, remember of periodical lubrication of the extension bolt thread.

#### Solution of problems

The lift lowers under a load	The lift does not lift a load	The lift does not lift a load to the full height	The pump springs back during lifting	The lift does not lower completely	Oil is leaking from under the plug	
	X	X	X			There may be insufficient quantity of oil in the lift. Fill the oil tank.
	X	X	X	X		Air in the hydraulic system. Purge the hydraulic system.
					X	There may be excessive quantity of oil in the lift. Remove the excess of oil
X	X					The valves may not close completely. Lift the arm of the device a couple of times without any load and then lower it.

**GB**

The lift lowers under a load	The lift does not lift a load	The lift does not lift a load to the full height	The pump springs back during lifting	The lift does not lower completely	Oil is leaking from under the plug	
				X		A damaged back spring. Moving elements are not lubricated. Deformed arm driving elements.
X	X					The release valve is not completely closed. Close the release valve.

*Disposing worn jack components*

Dispose of the used oil and/or grease at a professional waste disposal facility.

The steel parts used do not pose any risk to the environment and must be returned to a ferrous metal waste treatment plant.

## TECHNISCHE DATEN

Index	Tragkraft [T]	Hubbereich [mm]	Gewicht [kg]
YT-17205	2,5	100 - 465	26,2
YT-17207	2,5	85 - 520	34,0
YT-17213	3,0	145 - 500	37,0

## PRODUKTBESCHREIBUNG

Hydraulischer Heber ist für Heben von schweren Lasten bestimmt. Es kann nicht als feste Stütze verwendet werden. Die mittels hydraulischen Hebers angehobenen Lasten dürfen nicht befördert werden.

## SICHERHEITSVORSCHRIFTEN

Der Heber ist eine hydraulische Vorrichtung, die sehr große Kräfte überträgt. Bei dem Einsatz sollen die grundlegenden Sicherheitsvorschriften beachtet werden.

Vor Arbeitsbeginn soll diese Anweisung vollständig durchgelesen und aufbewahrt werden.

Die maximal zulässige Tragkraft darf nicht überschritten werden.

**Anheben von Personen und Tiere mit dem Heber ist verboten.**

Der Heber ist nur zum Anheben bestimmt und die Verwendung für andere Zwecke ist verboten. Zum Stützen der aufgehobenen Last und dem Beginn der Arbeiten an dieser Last sollen andere Vorrichtungen (zum Beispiel Stützen) eingesetzt werden.

Beim Anheben von Fahrzeugen sollen die Räder blockiert oder eingeklemmt werden und die Handbremse eingezogen werden. Die aufgehobene Last darf nicht ohne Aufsicht überlassen werden. Kinder oder Personen, die in der Bedienung des Hebers nicht eingeschult wurden dürfen in die Nähe des Hebers zugelassen werden

Beim Einsatz dürfen lose Bekleidung und Schmuck nicht getragen werden. Lange Haare sollten gebunden sein.

Persönliche Schutzmittel sind zu verwenden.

Der Heber soll auf ebener, fester und stabiler Aufstellfläche aufgestellt werden.

Der Heber sollte unter der zu tragenden Last aufgestellt werden damit die Last in der Sattelmitte steht.

**Das Einstellen des Sicherheitsventils ist verboten.**

Die Vorrichtung von Heizquellen und Feuer fern halten, da dies die Funktion der Vorrichtung beeinträchtigen kann oder eine Beschädigung der Vorrichtung herbeiführen.

Vor dem Anheben der Last ist zu prüfen ob der Heber sich nach dem Anheben nicht verschieben kann.

Vor dem Einsatz ist zu prüfen ob die Vorrichtung in einwandfreiem Zustand ist. Sollte der Heber beschädigt sein dann sollte an die Vertragswerkstatt zur Reparatur angeliefert werden.

Beim Einsatz ist Vorsicht geboten. Die Arbeit in ermüdeten Zustand und nach Einnahme der Medikamente soll vermieden werden.

## MONTAGE UND BEDIENUNG

Der Heber wird als montiertes System geliefert und erfordert keine Montage oder Einstellung.

Vor Arbeitsbeginn sollten ca. 6 volle Pumpzyklen beim abgeschraubten Ablassventil durchgeführt werden, um eine korrekte Verteilung des Hydrauliköls zu gewährleisten.

Alle Schraubverbindungen müssen vor jedem Einsatz überprüft und angezogen werden. Dies erhöht die Nutzungssicherheit und verlängert die Lebensdauer des Hebers. Der Heber ist mit Rädern ausgestattet, die das Versetzen des Hebers auf ebenen Flächen erleichtern. Es reicht den Hebearm zu halten und den Heber in die gewünschte Richtung zu versetzen. Wenn der Heber vertikalversetzt werden muss, können die Vorderradachse des Hebers und der Unterbau des Hydraulikzylinders als Griffe verwendet werden.

### *Heben*

Bevor Sie mit dem Heben beginnen, vergewissern Sie sich, dass der Bediener des Hebers den Heber und die zu hebende Last bei allen Bewegungen in Sichtweite hat.

Verbinden Sie die beiden Teile des Hebearms und sichern Sie ihn mit der Verriegelung (II), schieben Sie dann den Hebearm in den Sitz und sichern Sie ihn mit dem Knopf (III). Schließen Sie das Ablassventil mit dem Hebearm, indem Sie es im Uhrzeigersinn (IV) bis zum Anschlag anziehen.

Stellen Sie den Heber unter die zu hebende Last an einer für den Einsatz des Hebers vorgesehenen Stelle (z.B. Bei Fahrzeugen) so auf, dass die Last zentral auf dem Sattel des Hebers (V) aufliegt.

Heben Sie die Last auf die gewünschte Höhe, indem Sie den Arm auf und ab bewegen.

Sichern Sie die Last nach dem Anheben gegen Herunterfallen, z.B. mit Stützen.

Der Heber YT-17213 ist mit einem Pedal ausgestattet, das Anheben des Armes beschleunigt. Das Pedal wird nicht zum Anheben der Last verwendet. Pedal auf die Achse stellen und durch Anziehen der Befestigungsschraube (VII) gegen Herunterfallen

## D

sichern. Wenn der Heber unter der Last platziert wird, hebt das Drücken des Pedals den Arm an. Das Anheben der Last sollte gemäß dem oben beschriebenen Verfahren erfolgen.

### Senken

Stellen Sie vor dem Absenken sicher, dass die zu senkende Last keine Verletzungen des Bedieners verursacht.

**Drehen Sie den Hebearm langsam gegen den Uhrzeigersinn. (VI). Das Ablassventil darf nicht mehr als nötig abgeschraubt werden, um die Last langsam zu senken.**

Ein zu starkes Lösen des Ventils kann dazu führen, dass es sich vom Gehäuse löst.

Nachdem die Last vollständig abgesenkt wurde, entfernen Sie den Heber von der Last.

### Wartung

Falls der Heber nicht benutzt wird, sollten der Kolben und die Hebelsitz in der unteren Stellung sein. Bei dem Säulenkraftheber ist die Verlängerungsschraube in das Kolben einzudrehen. Diese Maßnahme schützt vor Kolbenkorrosion. Den Heber sauber halten und die bewegliche Außenteile einfetten.

### Ablüftung der Hydraulikanlage

**Es ist notwendig, damit die nachfolgenden Operationen in der Kundendienstwerkstatt durchgeführt werden.**

Ab und zu können in der Hydraulikanlage Luftblasen entstehen. Das kann zur Herabsetzung des Wirkungsgrades des Hebers führen. In diesem Fall sollte die Hydraulikanlage entlüftet werden.

Den Heber so aufstellen, damit der Kolben senkrecht steht. Das Auslassventil öffnen, den Stopfen von dem Öleinlass entfernen, danach die Pumpe des Krafthebers mehrmals rasch betätigen damit die Luft nach außen heraustritt.

Das Auslassventil schließen, den Stopfen einsetzen. Die Funktion des Hebers prüfen, falls notwendig den Entlüftungsvorgang wiederholen.

### Ölnachfüllung, Fetten (V)

**Es ist notwendig, damit die nachfolgenden Operationen in der Kundendienstwerkstatt durchgeführt werden.**

Den Heber so aufzustellen, damit der Kolben senkrecht steht. Pumpe und Kolben in der unteren Endstellung stellen. Stopfen von der Öleinlassöffnung entfernen.

Die Hydraulikanlage mit dem Hydrauliköl mit der Viskosität SAE 10 auffüllen. Die Verwendung von anderen Flüssigkeiten ist nicht zulässig. Das Öl bis der unteren Kante der Öleinlassöffnung auffüllen.

Den Heber entlüften.

Stopfen in die Öleinlassöffnung einsetzen. Die Funktion des Krafthebers prüfen.

In den gleichen Zeitabständen die Gelenkstellen und sonstige beweglichen Teile des Hebers einfetten. Bei den Säulenkraftheber das Verlängerungsspindelgewinde periodisch einfetten.

### Beseitigung der Störungen

Heber sinkt unter der Lasteinwirkung	Der Heber hebt die Last nicht an	Der Heber hebt die Last nicht in die volle Höhe	Die Pumpe federt beim Anheben	Der Heber sinkt nicht vollkommen	Das Öl fließt von dem Stopfen aus	
	X	X	X			Kein Öl in der Anlage. Öl nachfüllen
	X	X	X	X		Luftblasen in der Hydraulikanlage. Hydraulikanlage entlüften.
					X	Zu viel Öl in der Hydraulikanlage Ölüberfluss ablassen.
X	X					Ventile schließen nicht. Den Hebel mehrmals ohne Last heben und dann senken..
				X		Rückstellfeder beschädigt. Keine Fettung der beweglichen Teile. Die Antriebshebelemente verformt.
X	X					Auslassventil ist nicht geschlossen. Auslassventil schließen.

### Handhabung von verschlissenen Komponenten des Hebers

Altöl und/oder -fett in einer spezialisierten Entsorgungseinrichtung entsorgen lassen.

Gebrauchte Stahlteile stellen keine Gefahr für die Umwelt dar und müssen einer Eisenmetallabfallbehandlungsanlage zugeführt werden.

## ТЕХНИЧЕСКИЕ ДАННЫЕ

Код	Груз. [тыс. kg]	Предел подъема [mm]	Вес [kg]
УТ-17205	2,5	100 - 465	26,2
УТ-17207	2,5	85 - 520	34,0
УТ-17213	3,0	145 - 500	37,0

## ХАРАКТЕРИСТИКА ПРОДУКТА

Гидравлический подъемник предназначен для работ, где требуется подъем значительных грузов. Запрещается пользоваться ним как постоянным опорным элементом. Запрещается также перемещение поднятых подъемником грузов.

## РЕКОМЕНДАЦИИ ПО БЕЗОПАСНОСТИ

Подъемник - это гидравлическое устройство, работающее с большой нагрузкой. Во время работы следует соблюдать основные правила безопасности.

Перед началом работы необходимо ознакомиться с инструкцией по обслуживанию и сберечь ее.

Ни в коем случае не превышать максимальной нагрузки подъемника.

### **Запрещается поднимать подъемником людей или животных.**

Подъемник предназначен исключительно для подъема, запрещается использовать его с другой целью. Следует воспользоваться дополнительными страховочными элементами (напр., стойки) с целью опоры предмета подъема перед началом работы под ним.

В случае подъема средств передвижения следует заблокировать колеса и включить стоп-кран.

Не оставлять поднимаемый груз без присмотра. Вблизи места работы или хранения устройства запрещается пребывать детям или лицам, не обученным управлению устройства.

Не следует носить просторную одежду или бижутерию. Следует связать длинные волосы.

Следует пользоваться средствами индивидуальной защиты.

Подъемник следует установить на ровной, плоской, твердой и стабильной поверхности.

Подъемник должен находиться под предметом подъема, чтобы нагрузка приходилась на центральную часть седла.

### **Ни в коем случае не регулировать предохранительный клапан.**

Хранить устройство вдали от источников тепла и огня, поскольку это может вызвать повреждение устройства или ухудшение его функционирования.

Перед подъемом любого груза следует убедиться в том, что после подъема груза подъемник не передвинется.

Перед подъемом любого груза следует убедиться в том, что подъемник не поврежден. Если подъемник требует ремонта, то следует обратиться в уполномоченное ремонтное предприятие.

Необходимо быть предусмотрительным и не начинать работу в состоянии утомления или после приема лекарств.

## МОНТАЖ И ЭКСПЛУАТАЦИЯ

Домкрат поставляется в виде сборной системы и не требует монтажа или регулировки.

Прежде чем приступить к работе, с отвинченным выпускным клапаном выполните приблизительно 6 полных циклов перекачки, чтобы обеспечить надлежащее распределение гидравлического масла.

Перед началом работы необходимо проверить и, при необходимости, затянуть все винтовые соединения. Это повысит безопасность использования и продлит срок службы домкрата. Домкрата оснащён колесами, которые облегчают перемещение домкрата по плоским поверхностям. Для этого достаточно удерживать рычаг домкрата и перемещать его в нужном направлении. В случае необходимости перемещения домкрата в вертикальном направлении можно использовать в качестве ручек переднего колеса домкрата и основание гидравлического цилиндра.

### *Подъем*

Перед началом подъема убедитесь, что домкрат и поднимаемый груз находятся в поле зрения оператора во время выполнения каких-либо движений.

Соедините обе части подъемного рычага и закрепите его с помощью защелки (II), затем вставьте рычаг в гнездо и зафиксируйте его регулятором, чтобы он не выпал (III). С помощью подъемного рычага закройте выпускной клапан, затянув его по часовой стрелке до упора (IV).

Поместите домкрат под поднимаемым грузом в месте, предназначенном для использования подъемников (например, в случае автомобилей), чтобы груз находился центрально на седле домкрата (V).

Переместите рычаг в направлении вверх - вниз, чтобы поднять груз до требуемой высоты.

После подъема зафиксируйте груз от падения, например, с помощью подставок.

Домкрат УТ-17213 оснащён педалью для ускорения поднятия рычага. Педаль не используется для поднятия груза. Наложите педаль на ось и предохраните ее от падения, затянув крепежный винт (VII). После установки домкрата под грузом нажатие на педаль поднимет рычаг. Подъем груза должен выполняться в соответствии с процедурой, описанной выше.

### *Опускание*

Перед опусканием необходимо убедиться, что опускающийся груз не вызовет травмы оператора.

**Медленно вращайте** подъемный рычаг против часовой стрелки. (VI). **Не отвинчивайте выпускной клапан больше, чем требуется для медленного опускания груза.**

Чрезмерное отвинчивание клапана может привести к его вывинчиванию из корпуса.

После полного опускания груза снимите и извлеките домкрат из-под груза.

**Консервация**

Если подъемником не пользуются, то поршень подъемника и гнездо плеча должны находиться в нижней позиции. В случае столбчатых подъемников также удлинительный болт следует ввинтить в поршень подъемника. Это предотвращает коррозию поверхности поршня.

Следует содержать подъемник в чистоте и смазывать его внешние подвижные части.

**Удаление воздуха из гидравлической системы**

**Указанные ниже работы следует провести в специальном сервисном предприятии.**

Время от времени в гидравлической системе подъемника накапливаются воздушные пузырьки. Это может ограничить эффективность работы подъемника. Если наблюдается данный эффект, то следует удалить воздух из гидравлической системы подъемника.

Настроить подъемник таким образом, чтобы поршень был в вертикальном положении. Открыть клапан увольнения, снять блок подачи масла. Затем несколько раз резко шатнуть насос подъемника, чтобы воздух вышел наружу.

Закрыть клапан увольнения, вставить блокировку подачи масла. Проверить работу подъемника, если требуется, то повторить процедуру удаления воздуха.

**Добавление масла, смазка (V)**

**Указанные ниже работы следует провести в специальном сервисном предприятии.**

Настроить подъемник таким образом, чтобы поршень подъемника был в вертикальном положении. Опустить насос и поршень до крайней нижней позиции. Снять блок подачи масла.

Наполнять исключительно гидравлическим маслом класса вязкости SAE 10. Запрещается пользоваться с данной целью прочими жидкостями. Наполнять до нижнего края подачи масла.

Удалить из подъемника воздух.

Установить блокировку подачи масла. Проверить работу подъемника.

Соблюдая регулярные интервалы времени, смазать коленчатые соединения и другие подвижные части подъемника. В случае столбчатых подъемников не забывать о периодической смазке резьбы удлинительного болта.

**Удаление поломок**

Подъемник опускается под нагрузкой	Подъемник не поднимает груз	Подъемник не поднимает груз на полную высоту	Насос пружинит при подъеме	Подъемник не опускается полностью	Масло выливается испод блокировки	
	X	X	X			Возможна нехватка масла в подъемнике. Добавить масло.
	X	X	X	X		Воздух в гидравлической системе. Удалить воздух из системы
					X	Возможен перебор масла в подъемнике. Удалить перебор масла.
X	X					Могут не закрываться клапаны. Несколько раз без нагрузки поднять, а затем опустить плечо подъемника.
				X		Повредилась возвратная пружина. Отсутствие смазки подвижных частей. Деформация элементов привода плеча.
X	X					Не закрыт клапан увольнения. Закрыть клапан увольнения.

**Обращение с изношенными деталями подъемника**

Использованные масла и / или смазочные материалы следует направлять в специализированный пункт, занимающийся утилизацией этого вида отходов.

Изношенные стальные части не представляют угрозы для окружающей среды и следует их сдать на предприятия, занимающиеся переработкой отходов черных металлов.

## ТЕХНІЧНІ ДАНІ

Код	Вантаж [тис. kg]	Рівень підйому [mm]	Вага [kg]
УТ-17205	2,5	100 - 465	26,2
УТ-17207	2,5	85 - 520	34,0
УТ-17213	3,0	145 - 500	37,0

## ХАРАКТЕРИСТИКА ПРОДУКТА

Гідравлічний підйомник призначений для робіт, де вимагається підйом значних вантажів. Заборонено користуватися ним як постійним опорним елементом. Заборонено також переміщувати підняті підйомником вантажі.

## РЕКОМЕНДАЦІЇ З БЕЗПЕКИ

Підйомник - це гідравлічний пристрій, що працює під значним навантаженням. Під час роботи слід дотримуватися основних правил безпеки.

Перед початком роботи необхідно ознайомитися з інструкцією з обслуговування та зберегти її.

Ні в якому разі не перевищувати максимального навантаження підйомника.

**Заборонено піднімати підйомником людей та тварин.**

Підйомник призначений виключно для підйому, заборонено користуватися ним з іншою метою. Слід використати додаткові забезпечуючі осполозоваться елементи (напр., стояки) з метою опори предмету підйому перед початком роботи під ним.

У випадку підйому пересувних засобів слід заблокувати колеса та ввімкнути стоп-кран.

Не залишати вантаж підйому без нагляду. Поблизу місця роботи або переховування пристрою заборонено перебувати дітям та особам, які на пройшли вишкіл з обслуговування пристрою.

Не слід носити просторний одяг або біжутерію. Слід зв'язати довге волосся

Слід користуватися засобами особистої охорони.

Підйомник слід установити на рівній, плоскій, твердій та стабільній поверхні.

Підйомник повинен знаходитися під предметом підйому, щоб навантаження попадало на центральну частину сидла.

**Ні в якому разі не регулювати запобіжний клапан.**

Переховувати пристрій здала від джерел тепла та вогню, оскільки це може викликати його пошкодження або погіршення його роботи.

Перед підйомом будь-якого вантажу слід переконатися у тому, що після підйому вантаж не пересунеться.

Перед підйомом будь-якого вантажу слід переконатися у тому, що підйомник не пошкоджений. Якщо підйомник вимагає ремонту, то слід звернутися в уповноважений ремонтний заклад.

Необхідно бути передбачливим та не починати роботу втомленим або після прийому медикаментів.

## МОНТАЖ І ЕКСПЛУАТАЦІЯ

Домкрат поставляється у вигляді збірної системи і не вимагає монтажу або регулювання.

Перш ніж приступити до роботи, з відвинчені випускним клапаном виконайте приблизно 6 повних циклів накачування, щоб забезпечити належний розподіл гідравлічного масла.

Перед початком роботи необхідно перевірити і, при необхідності, затягнути все гвинтові з'єднання. Це підвищить безпеку використання і продовжить термін служби домкрата. Домкрата оснащений колесами, які полегшують переміщення домкрата по плоским поверхням. Для цього достатньо утримувати важіль домкрата і переміщати його в потрібному напрямку. У разі необхідності переміщення домкрата в вертикальному напрямку можна використовувати в якості ручок переднього колеса домкрата і підстава гідравлічного циліндра.

*Підйом*

Перед початком підйому переконайтеся, що домкрат і вантаж, що піднімається знаходяться в полі зору оператора під час виконання будь-яких рухів.

З'єднайте обидві частини підйомного важеля і закріпіть його за допомогою засувки (II), потім вставте важіль в гніздо і зафіксуйте його регулятором, щоб він не випав (III). За допомогою підйомного важеля закрийте випускний клапан, затягнувши його за годинниковою стрілкою до упору (IV).

Помістіть домкрат під вантажем, що піднімається в місці, призначеному для використання підйомників (наприклад, в разі автомобілів), щоб вантаж знаходився центрально на сидлі домкрата (V).

Перемістіть важіль у напрямку вгору - вниз, щоб підняти вантаж до необхідної висоти.

Після підйому зафіксуйте вантаж від падіння, наприклад, за допомогою підставок.

Домкрат УТ-17213 оснащений педаллю для прискорення підняття важеля. Педаль не використовується для підняття вантажу. Накладіть педаль на вісь і захистіть її від падіння, затягнувши кріпильний гвинт (VII). Після установки домкрата під вантажем натискання на педаль підніме важіль. Підйом вантажу повинен виконуватися відповідно до процедури, описаної вище.

**Опускання**

Перед опусканням необхідно переконатися, що вантаж, який опускається, не викличе травми оператора.

**Повільно обертайте підйомний важіль проти годинникової стрілки. (VI.) Чи не відгвинчуйте випускний клапан більше, ніж потрібно для повільного опускання вантажу.**

Надмірне відкручування клапана може привести до його вивінчівані з корпусу.

Після повного опускання вантажу зніміть витягніть домкрат 3-під вантажу.

**Консервація**

Якщо підйомником не користуються, то його поршень та плече повинні перебувати у нижній позиції. У випадку стовбчатих підйомників також здовжувальний болт слід вкрутити у поршень підйомника. Це запобігає корозії поверхні поршня.

Слід утримувати підйомник у чистоті та змащувати його зовнішні рухомі елементи.

**Видалення повітря з гідравлічної системи**

**Вказані нижче роботи слід провести у спеціальному сервісному закладі.**

Час від часу в гідравлічній системі підйомника накопичуються повітряні бульбашки. Це може обмежувати продуктивність праці підйомника. Якщо виник даний ефект, то слід видалити повітря з гідравлічної системи підйомника.

Поставити підйомник таким чином, щоб поршень був у вертикальному положенні. Відкрити клапан звільнення, зняти блок подачі масла. Потім кілька раз різко хитнути насос підйомника, щоб повітря вийшло з нього.

Закрити клапан звільнення, вставити блокування подачі масла. Перевірити роботу підйомника, якщо це потрібно, то повторити процедуру видалення повітря.

**Добавка масла, змащування (V)**

**Вказані нижче роботи слід провести у спеціальному сервісному закладі.**

Поставити підйомник таким чином, щоб його поршень був у вертикальному положенні. Опустити насос та поршень до крайньої нижньої позиції. Зняти блок подачі масла.

Наповнювати виключно гідравлічним маслом класу вязкості SAE 10. Заборонено користуватися з данною метою іншими рідинами. Наповнювати до нижнього краю подачі масла.

Усунути з підйомника повітря.

Встановити блокування подачі масла. Перевірити роботу підйомника.

Дотримуючись регулярних часових інтервалів, змастити коліна-зеднання та інші рухомі елементи підйомника. У випадку стовбчатих підйомників не забувати про періодичне змащування різьби здовжувального болта.

**Усування поломок**

Підйомник опускається під навантаженням	Підйомник не піднімає вантаж	Підйомник не піднімає вантаж на повну висоту	Насос пружинить на підйомі	Підйомник не опускається повністю	Масло виливається з-під блокування	
	X	X	X			Можливо, не вистаєє масла в підйомнику.Додати масла.
	X	X	X	X		Повітря в гідравлічній системі. Усунути повітря з системи
					X	Забгато масла в підйомнику. Усунути зайве масло.
X	X					Можуть не закриватися клапани. Кілька раз без навантаження підняти, а потім опустити плече підйомника.
				X		Пошкодилась зворотна пружина. Не змащені рухомі елементи. Деформація елементів приводу плеча.
X	X					Не закритий клапан звільнення. Закрити клапан звільнення.

**Поводження зі зношеними деталями підйомника**

Використані масла і/або мастильні матеріали слід віддавати до спеціалізованого пункту прийому, що займається утилізацією цього виду відходів.

Зношені сталеві частини не становлять загрози для навколишнього середовища і їх слід здати на підприємства, що займаються переробкою відходів чорних металів.



## TECHNINIAI DUOMENYS

Indeksas	Keliamoji galia [tūkst. kg]	Kėlimo diapazonas [mm]	Svoris [kg]
YT-17205	2,5	100 - 465	26,2
YT-17207	2,5	85 - 520	34,0
YT-17213	3,0	145 - 500	37,0

## ĮRENGINIO APRAŠYMAS

Hidraulinis kėliklis yra skirtas vartoti darbams, kuriuose reikia pakelti žymių svorių krovinius. Kėliklis negali būti vartojamas, kaip pastoviai montuojama remianti atrama. Taip pat yra draudžiamas pakeltų krovinų pervežimas kėlikliu.

## SAUGOS REIKALAVIMAI

Kėliklis, - tai hidraulinis įrenginys dirbantis didelės apkrovos sąlygomis. Juo dirbant reikia laikytis pagrindinių saugos principų.

Prieš pradėdamas darbą, būtina perskaityti aptarnavimo instrukciją ir ją išsaugoti.

Niekada neviršyti maksimalaus kėliklio apkrovimo.

**Draudžiama kėlikliu kelti žmones arba gyvulius.**

Kėliklis yra skirtas vien tik kėlimui, jo vartojimas kitais tikslais yra draudžiamas. Prieš pradėdamas darbą po kėlikliu, reikia panaudoti apsaugines priemones (pvz. ramščius) užtikrinančius patikimą pakelto krovinio atrėmimą.

Keliant transporto priemones, reikia užblokuoti ratus arba užfiksuoti juos pleištu bei užtraukti rankinį stabdį.

Negalima palikti pakelto krovinio be priežiūros. Negalima arti darbo vietos arba kėliklio sandėliavimo vietos prileisti vaikų ir neapmokytų kėliklio aptarnavimo asmenų.

Negalima nešioti laisvų drabužių bei juvelyrinių dirbinių. Ilgus plaukus reikia susėgti.

Reikia vartoti asmenines apsaugos priemones.

Kėliklis turi būti pastatytas ant lygaus, plokščio, kieto ir stabilaus pagrindo.

Kėlikį reikia pakšti po keliamuoju prietaisu tokiu būdu, kad krovinys atsiremtų vidurinėje balnelio dalyje.

**Absoliučiai draudžiama reguliuoti apsauginį vožtuvą.**

Laikyti įrenginį toli nuo šilumos šaltinių ir ugnies, kadangi gali tai sukelti įrenginio sužalojimą arba jo funkcionavimo pablogėjimą.

Prieš keliant bet kokį krovinį reikia patikrinti, ar pakėlus krovinį kėliklis nepersistums.

Prieš keliant bet kokį krovinį reikia patikrinti, ar kėliklis nėra kokių nors būdu sužalotas. Jeigu kėliklį reikia pataisyti, tai tuo tikslu reikia kreiptis į įteisintą taisyklą.

Būk numatantis, nedirbk, jeigu jautiesi nuvargęs arba esi vaistų poveikyje.

## MONTAVIMAS IR NAUDOJIMAS

Keltuvas pristatomas kaip surinkta sistema, nereikalaujama montuoti ar sureguliuoti.

Prieš pradėdamas darbą, su atsuktu vožtuvu atlikite maždaug 6 pilnus siurbimo ciklus, kad užtikrintumėte tinkamą hidraulinės alyvos pasiskirstymą.

Kiekvieną kartą prieš pradėdamas darbą būtina patikrinti ir, jei reikia, priveržti visus varžtinius sujungimus. Tai padidins naudojimo saugumą ir prailgins keltuvo naudojimo trukmę. Keltuvas sumontuoti ratai, kurie palengvina keltuvo vietos pakeitimą ant plokščių paviršių. Šiuo tikslu pakanka laikyti keltuvo ranką ir pakeisti jo vietą norima kryptimi. Jeigu reikia perkelti keltuvas vertikalia kryptimi vietoj rankenų galima naudoti keltuvo priekinių ratų ašį ir hidraulinio cilindro pagrindą.

*Kėlimas*

Prieš pradėdamas kelti, būtina įsitikinti, kad keltuvo operatorius tiesiogiai matytų keltuvas bei keliamą krovinį atliekant visus judesius. Abi kėlimo rankos dalis sujungti ir užfiksuoti su fiksatoriumi (II), tada įkišti kėlimo ranką į lizdą ir užfiksuoti sukamąja rankenėle, kad neiškristų (III). Keltuvo ranka uždaryti atleidimo vožtuvą, priverždami jį pagal laikrodžio rodyklę, kol jis sustos (IV).

Padėkite keltuvas po keliamu kroviniumi keltuvas naudojimui skirtoje vietoje (pvz., automobilių atveju), taip, kad krovinys centriškai atsiremtų ant keltuvo (V) balno.

Judant ranka aukštyn-žemyn kryptimi, pakelti krovinį iki reikiamo aukščio.

Pakėlus apsaugoti krovinį nuo nusileidimo, pvz., su stovais.

Keltuvas YT-17213 įrengtas rankos pakėlimo pagreitinimo pedalas. Pedalas nėra skirtas krovinio pakėlimui. Uždėti pedala ant asies ir apsaugoti nuo nukritimo, priverždami tvirtinimo varžtą (VII). Padėjus keltuvas po kroviniumi pedalo paspaudimas sukels rankos pakėlimą. Krovinio pakėlimas turi būti atliekamas pagal pirmiau aprašytą procedūrą.

*Nuleidimas*

Prieš pradėdamas nuleidimą, turi būti užtikrinta, kad nuleidžiamas krovinys nesukeltų darbuotojų sužalojimo.

**Lėtai sukite kėlimo ranką prieš laikrodžio rodyklę. (VI). Neatsukite atleidimo vožtuvo daugiau nei reikia, kad lėtai nuleisti krovinį.**

Dėl pernelyg didelio vožtuvo atsukimo jį galima išsukti iš korpuso.

Visiškai nuleidus krovinį, paimti keltuvą iš po krovinio. *Konservavimas*

Jeigu kėliklis nėra vartojamas, jo stūmoklis ir peties lizdas turi būti nuleisti į apatinę poziciją. Stulpo kėliklių atveju taip pat pailginantis varžtas turi būti įsuktas į kėliklio stūmoklį. Tai užkerta kelią stūmoklio paviršiaus korozijai.

Kėliklį reikia laikyti švarioje būklėje, išorinės judamos kėliklio dalys turi būti tepamos.

*Hidraulinės sistemos nuorinimas*

**Reikalaujama, kad žemiau išvardyti darbai būtų atliekami specializuotoje serviso dirbtuvėje.**

Laikas nuo laiko hidraulinėje kėliklio sistemoje kaupiasi oro pūslelės. To pasekmėje gali sumažėti kėliklio veikimo efektyvumas. Atsiradus tokiems požymiams, kėliklio hidraulinę sistemą reikia nuorinti.

Kėliklį reikia taip pastatyti, kad jo stūmoklis būtų vertikaliaje būklėje. Atidaryti palaisvinimo vožtuvą ir ištraukti kaištį iš alyvos papildymo piltuvo. Po to staigiais judėisiais kelis kartus svyruojant kėliklio siurbliu išstumti orą išorėn.

Uždaryti palaisvinimo vožtuvą, užkimšti kaiščiu alyvos papildymo piltuvą. Patikrinti kėliklio veikimą ir esant reikalui pakartoti nuorinimo procedūrą.

*Alyvos papildymas, tepimas (V)*

**Reikalaujama, kad žemiau išvardyti darbai būtų atliekami specializuotoje serviso dirbtuvėje.**

Kėliklį reikia taip pastatyti, kad jo stūmoklis būtų vertikaliaje būklėje. Siurblij ir stūmoklį nuleisti į apatinę galinę poziciją. Ištraukti kaištį iš alyvos papildymo piltuvo..

Įpilti išimtinai SAE 10 klampumo klasės hidraulinės alyvos. Draudžiama tuo tikslu vartoti kitokių skysčių. Alyvos įpilti iki piltuvo apatinio krašto.

Kėliklį nuorinti aprašytu būdu.

Uždaryti alyvos papildymo piltuvą kaiščiu. Patikrinti kėliklio veikimą.

Šarnyrinius sujungimus bei kitas judamas kėliklio dalis reikia periodiškai tepti. Stulpo kėliklių atveju reikia taip pat reguliariai tepti pailginančio varžto sriegius.

*Trūkumų šalinimas*

Aprkrovo pasekmėje kėliklis leidžiasi žemyn	Kėliklis neke- lia aprkrovo	Kėliklis nepakeilia aprkrovo į maxi- malų aukštį	Keliant siurbklys spyruokliuoja	Kėliklis nenusileidžia iki žemutinės pozicijos	Alyva sunkiasi iš po kaiščio	
	X	X	X			Kėliklyje gali būti per mažai alyvos. Papildyti alyvos trūkumą
	X	X	X	X		Hidraulinėje sistemoje yra oro. Nuorinti hidraulinę sistemą.
					X	Kėliklyje gali būti alyvos perteklius. Pašalinti alyvos pertklių.
X	X					Nepilno vožtuvo užsidarymo galimybė. Kelis kartus be aprkrovo pakelti, o po to nuleisti kėliklio petį.
				X		Sužalota grąžinamoji spyruoklė. Judamos dalys netepamos. Deformuoti peties elementai.
X	X					Nepilnai uždarytas palaisvinimo vožtuvas. Uždaryti palaisvinimo vožtuvą.

*Sunaudotų keltuvo elementų tvarkymas*

Sunaudotą alyvą ir/arba tepalus reikia atiduoti į specializuotą punktą, atliekantį šios rūšies atliekų utilizavimą.

Sunaudotos plieno dalys nekenčia aplinkai ir turėtų būti grąžinamos įmonėms, kurios perdirba juodųjų metalų atliekas.

## TEHNISKAS INFORMĀCIJAS

Indekss	Jauda [tūkst. kg]	Pacelšanas diapazons [mm]	Svars[kg]
YT-17205	2,5	100 - 465	26,2
YT-17207	2,5	85 - 520	34,0
YT-17213	3,0	145 - 500	37,0

## PRODUKTA RAKSTUROJUMS

Hidraulisks pacēlājs ir paredzēts darbiem, kur ir vajadzīga lielas kravas pacelšana. Nevar būt lietots kā pastāvīgs balsta elements. Nedrīkst transportēt ar pacēlāju paceltu kravu.

## DROŠĪBAS REKOMENDĀCIJAS

Pacēlājs ir hidrauliskā ierīce, kura strādā ar lielo slogojumu. Darba laikā jāveic pamatus drošības noteikumus. Pirms darba sākumu jālasa šo instrukciju un to jā saglabā.

Nedrīkst pārsniegt pacēlāja maksimālo slodzi.

**Nedrīkst pacelt cilvēkus un dzīvniekus.**

Pacēlājs ir paredzēts tikai pacelšanai, ierīces lietošana citos mērķos ir aizliegta. Jālieto papildus drošības ierīces (piemēram, pamāts), lai atbalstīt pacelto priekšmetu, pirms darba zem to.

Automātisku pacelšanas gadījumā jābloķē vai aizķīlēt riteņus un ieslēgt stāvbremzi.

Nedrīkst atstāt pacelto slodzi bez kontroles. Nedrīkst pieļaut bērniem vai neapmācītām ierīces lietošanā personām būt pacēlāja darba vai stāvēšanas vietā.

Nedrīkst ģērbt plato apģērbus, un juvelieru izstrādājumu. Ilgo matu jāuzsprauda.

Jālieto personīgas drošības līdzekļus.

Pacēlājs jābūt novietots līdzenā, plašā, cietā un stabilā virsmā.

Pacēlājs jābūt novietots zem pacelta priekšmeta, lai slodze būtu novietota vidus daļā.

**Absolūti ir aizliegta drošības vārpsta regulēšana.**

Turēt ierīci tālu no siltuma un uguns avotiem, jo tas var sabojāt ierīci vai pasliktināt ierīces funkcionalitāti.

Pirms kravas pacelšanas jākontrolē, vai pacēlājs nevarētu mainīt savu pozīciju pēc slodzes pacelšanas.

Pirms kravas pacelšanas jākontrolē, vai pacēlājs nav kaut kādā veidā sabojāts. Gadījumā, kad pacēlājs jābūt remontēts, to jā dara autorizētā servisā. Jābūt uzmanīgs, nedrīkst strādāt nogura stāvoklī vai pēc medikamentu lietošanas.

## UZSTĀDĪŠANA UN APKALPOŠANA

Domkrats tiek piegādāts kā pilnīgi samontēta sistēma. Nav jāveic nekādas montāžas vai regulēšanas darbības.

Pirms darba sākšanas pie atskrūvēta dekompresijas vārsta veiciet aptuveni 6 pilnus sūkņēšanas ciklus, lai nodrošinātu pareizu hidrauliskās eļļas izplatīšanu.

Pirms darba sākšanas vienmēr pārbaudiet un, ja nepieciešams, pievelciet visus skrūvju savienojumus. Tas paaugstina lietošanas drošību un pagarina domkrata kalpošanas laiku. Domkrats ir aprīkots ar riteņiem, kas atvieglo tā pārvietošanu pa plakanām virsmām. Šim mērķim pietiek pārvietot domkratu vēlamā virzienā, turot to aiz pleca. Ja nepieciešams pacelt domkratu vertikālā virzienā, kā rokturus var izmantot domkrata priekšējo riteņu asi un hidrodzinēja pamatni.

*Pacelšana*

Pirms pacelšanas sākšanas pārliecinieties, ka, veicot jebkādas darbības, domkrats un pacelama krava atradīsies domkrata lietotāja redzamības laukā.

Savienojiet abas pacelšanas pleca daļas un aizsargājiet to ar fiksatoru (II), pēc tam ievadiet domkrata plecu ligzdā un aizsargājiet ar skrūvi no izkrišanas (III). Aizveriet dekompresijas vārstu ar domkrata plecu, pievelkot to līdz pretestībai pulksteņrādītāja virzienā (IV).

Novietojiet to zem pacelamu kravu domkratu lietošanai paredzētajā vietā (piemēram, automātisku gadījumā) tā, lai krava balstītos centrāli uz domkrata sedļiem (V).

Kustinot plecu augšup un lejup, paceliet kravu uz vēlamo augstumu.

Pēc pacelšanas aizsargājiet kravu no nokrišanas, piemēram, izmantojot atbalstus.

Domkrats YT-17213 ir aprīkots ar pedāli, kas paātrina pleca pacelšanu. Pedālis nav paredzēts kravas pacelšanai. Uzlieciet pedāli uz asi un aizsargājiet to no nokrišanas, pievelkot stiprināšanas skrūvi (VII). Pēc domkrata novietošanas zem kravas nospiediet pedāli, lai paceltu plecu. Krava ir jāpaceļ atbilstoši iepriekš aprakstītajai procedūrai.

*Nolaišana*

Pirms nolaišanas sākšanas pārliecinieties, ka nolaižama krava neizraisīs apkalpes traumas.

**Lēni pagrieziet** pacelšanas plecu pretēji pulksteņrādītāja virzienam (VI). **Neatveriet dekompresijas vārstu vairāk nekā tas nepieciešams, lai lēni nolaistu kravu.**

Pārmērīga vārsta atvēršana var novest pie tā izskrūvēšanas no korpusa.

Pēc pilnīgas kravas nolaišanas izņemiet domkratu no kravas apakšas.

#### **Konservēšana**

Kad pacēlājs nav lietots, pacēlāja virzulis pleca līgzda jābūt novietoti apakšējā pozīcijā. Stabiņu pacēlāja gadījumos arī pagarināšanas skrūve jābūt ieskrūvētā virzulī. Tas sargā pret virzuļa virsmas koroziju.

Pacēlāju jātur tīrumā, jāeļļo ārpusē kustamo daļu.

#### **Hidrauliskās sistēmas deaerēšana**

### **Apakšā minēto darbību jāveido specializētā servisā.**

Laikam pacēlāja hidrauliskā sistēmā vācas gaisa burbulīši. Tas var samazināt ierīces efektivitāti. Tādas situācijas gadījumā jāde-aerē pacēlāja hidraulisko sistēmu.

Novietot pacēlāju tādā veidā, lai virzulis būtu vertikālā pozīcijā. Atvērt atbrīvošanas vārpstu, noņemt eļļas ieliešanas cauruma vāku. Pēc tam ātri kustēt ar pacēlāja sūkni, lai izgrūst gaisu.

Slēgt atbrīvošanas vārpstu, novietot eļļas ieliešanas cauruma vāku. Kontrolēt pacēlāja darbības pareizumu, vajadzības gadījumā atkārtot deaerēšanu.

#### **Eļļas papildināšana, eļļošana (V)**

### **Apakšā minēto darbību jāveido specializētā servisā.**

Novietot pacēlāju tādā veidā, lai pacēlāja virzulis būtu vertikālā pozīcijā. Nolaist sūkni un virzuli uz apakšējo pozīciju. Noņemt eļļas ieliešanas cauruma vāku.

Piepildīt tikai ar SAE 10 līpīguma klases hidraulisko eļļu. Nedrīkst lietot citu šķidrumu. Piepildīt līdz eļļas ieliešanas cauruma apakšējai malai.

Deaerēt ierīci.

Montēt eļļas ieliešanas cauruma vāku. Kontrolēt pacēlāja darbību.

Regulāros laika intervālos eļļot šarnīra savienojumus un ierīces citas kustāmas daļas. Stabiņu pacēlajos arī eļļot pagarināšanas skrūves vītņi.

#### **Bojājumu remontēšana**

Pacēlājs nolaistas ar slodzi	Pacēlājs nevar pacelt slodzi	Pacēlājs nevar pacelt slodzi uz pilnīgu augstumu	Sūknis atlēca pacelšanas laikā	Pacēlājs pilnīgi nenolaistas	Eļļa tecē no vāka	
	X	X	X			Pacēlājā varbūt nav eļļas. Papildināt eļļu.
	X	X	X	X		Gaisa hidrauliskā sistēmā. Deaerēt hidraulisko sistēmu
					X	Pacēlājā ir varbūt pārāk daudz eļļu. Noņemt eļļas pārumu
X	X					Varbūt vārpsti neslēdz pareizi. Dažreiz pacelt bez slodzes. Pēc tam nolaist pacēlāja plecu.
				X		Bojāta griešanas atspere. Neeļļotas kustāmas daļas. Deformēti pleca piedziņas elementi.
X	X					Nepareizi slēgta atbrīvošanas vārpsta. Slēgt atbrīvošanas vārpstu.

#### **Rīkošanās ar nolietotiem pacēlāja elementiem**

Izlietota eļļa un/vai smērvielas ir jānodod specializētā punktā, kas veic šāda veida atkritumu utilizāciju.

Nolietotas tērauda daļas nav bīstamas apkārtējai videi, tās ir jānodod melno metālu atkritumu pārstrādes uzņēmumā.

## TECHNICKÉ ÚDAJE

Index	Zatížitelnost [tis. kg]	Rozsah zdvihání [mm]	Hmotnost [kg]
YT-17205	2,5	100 - 465	26,2
YT-17207	2,5	85 - 520	34,0
YT-17213	3,0	145 - 500	37,0

## POPIS VÝROBKU

Hydraulický zdvihák je určený pro práce, kde je potřeba zdvihání značného závaží. Nesmí být používán jako podpěrající prvek stavěný trvale. Nesmí se také dopravovat nákladů unášených zdvihákem.

## BEZPEČNOSTNÍ DOPORUČENÍ

Zdvihák je hydraulickým zařízením pracujícím pod velkým zatížením. Během práce je třeba dodržovat základní bezpečnostní pravidla.

Před zahájením práce s nářadím nutné je důkladné přečtení tohoto návodu k použití a dodržování doporučených nařízení.

Nikdy nepřesahovat maximálního zatížení zdviháka.

**Je zakazáno zdvihát zdvihákem lidi, nebo zvířata.**

Zdvihák je určený jenom pro zdvihání, využívání ho k jiným účelům je zakázáno. Před zahájením práce pod zdviháným předmětem, je potřeba jako podpěru využít dodatečně zabezpečující zařízení (například stojánky).

V případě zdvihání vozidel je třeba zablokovat nebo zaklínovat kola, a také zatahnout bezpečnostní brzdu.

Nesmí se zanechávat zdviháného nákladu bez dozoru. Nesmí se připustit poblíž práce nebo skladování zdviháka děti a osoby nepřekolené k obsluhu zařízení.

Nesmí se používat volného oděvu, a také bižuterie. Dlouhé vlasy je třeba sepnout.

Je třeba používat prostředky osobní ochrany.

Zdvihák musí být postavený na rovném, plochém, tvrdém a stabilním základě.

Zdvihák je třeba umísťovat pod zdviháným přístrojem, aby zatížení se opíralo uprostřed sedla.

**Naprostoj je zakazáno regulovat bezpečnostní ventil.**

Zařízení držet daleko od zdrojů tepla a ohně, protože může to působit poškození zařízení nebo zhoršení jeho činnosti.

Před zdvihnutím jakéhokoliv nákladu je třeba se ujistit, zda po zdvihnutí nákladu zdvihák se neposune.

Před zdvihnutím jakéhokoliv nákladu je třeba se ujistit, zda zdvihák neje žádným způsobem poškozený. Pokud zdvihák vyžaduje opravu, je potřeba obrátit se na opravněnou opravnu.

Buď předvídat. Davaj si pozor na to co děláš. Pracuj z rozvahou. Nepracuj z nářadím, kdy jseš unavený nebo v případě užití léků.

## MONTÁŽ A POUŽÍVÁNÍ

Zvedák je dodáván v kompletním stavu a nevyžaduje montáž ani seřízení.

Než přistoupíte k práci, proveďte s odsroubovaným uvolňovacím ventilem přibližně 6 plných cyklů pumpování, aby se rovnoměrně rozprostřel hydraulický olej.

Vždy před zahájením práce zkontrolujte a případně utáhněte všechny šroubové spoje. Zajistíte tak bezpečnost práce a prodloužíte životnost zvedáku. Zvedák je vybaven kolečky pro přemísťování zvedáku po rovných plochách. Pro přemísťování uchopte rameno zvedáku. V případě nutnosti přemístit zvedák ve svislém směru lze jako úchyty použít osy předních koleček zvedáku a základnu hydraulického motoru.

### Zvedání

Než přistoupíte ke zvedání, ujistěte se, že operátor bude mít zvedák a naložený náklad ve svém zorném poli během veškerých prováděných činností.

Dvě části zvedacího ramena spojte a zajistěte západkou (II), poté zasuňte rameno zvedáku do lůžka a zajistěte ovládacím kolečkem proti vypadnutí (III). Ramenem zvedáku uzavřete uvolňovací ventil - utáhněte jej na doraz ve směru hodinových ručiček (IV).

Zvedák umístěte pod zvednutý náklad v místě určeném k používání zvedáku (např. u vozidel) tak, aby náklad spočíval na středu sedla zvedáku (V).

Pohybuje ramenem nahoru a dolů, čímž zvednete náklad do požadované výšky.

Po zvednutí zajistěte náklad proti pádu, např. podpěrami.

Zvedák YT-17213 je vybaven pedálem pro rychlejší zvedání ramene. Pedál neslouží ke zvedání nákladu. Pedál přiložte na osu a zajistěte proti pádu utažením upínací šroubu (VII). Po umístění zvedáku pod náklad zvednete rameno stisknutím pedálu.

Zvedání nákladu provádějte podle postupu uvedeného výše.

### Spouštění dolů

Než přistoupíte ke snižování, zkontrolujte, že spouštěný náklad nepředstavuje nebezpečí pro operátora zařízení. Zvedacím ramenem **pomalou otáčejte** proti směru hodinových ručiček. (VI). **Je zakázáno odšroubovávat uvolňovací ventil více, než je nutné pro pomalé spouštění nákladu.**

Přílišné odšroubování ventilu může vést k jeho uvolnění z pláště zařízení.

Po úplném spuštění nákladu dolů odstraňte zvedák z pod nákladu. **Údržba**

Pokud zdvihák neje používán, píst zdviháka a také hnízdo ramena mají být v postavení dolu. V případě sloupkových zdviháků také prodloužovací šroub má být zašroubovaný v píst zdviháka. Zabraní to korozi pístového povrchu.

Zdvihák je třeba udržovat čistě, je také třeba namazt vnější pohyblivé součásti zdviháka.

#### *Odvzdušňování hydraulického zařízení*

**Je potřeba, aby poníže uvedené činnosti provést u odborného servisu.**

Občas v hydraulickém zařízení objeví se vzduchové bublinky. Může to být příčinou snížené účinnosti zdviháka. Pokud takova je skutečnost, to je potřeba odvzdušnit hydraulické zařízení zdviháka.

Zdvihák umístit tak, aby píst se nachazel ve vertikálním postavení. Otevřít uvolňovací ventil, sejmut zátku vlevu oleje. Dále prudce pohybovat několikrát čerpadlem zdviháka, aby vytlačil vzduch ven.

Uzavřít uvolňovací ventil, naložit zátku vlevu oleje. Zkontrolovat jak zdvihák pracuje. Pokud bude potřeba, opakovat odvzdušnění.

#### *Doplňování oleje, mazání*

**Je potřeba, aby poníže uvedené činnosti provést u odborného servisu.**

Zdvihák umístit tak, aby píst se nachazel ve vertikálním postavení. Čerpadlo a píst spustit dolu v konečné postavení. Sejmut zátku vlevu oleje.

Naplňovat jenom hydraulickým olejem - třída viskozity SAE 10. Zakazane je používání jiných kapalin. Naplňovat do dolního okraje vlevu oleje.

Odvzdušnit zdvihák.

Zamontovat zátku vlevu oleje. Zkontrolovat účinnost zdviháka.

V pravidelných časových intervalech je třeba promazávat kloubové spoje a také další pohyblivé součásti zdviháka. V případě sloupkových zdviháků je třeba pamatovat, aby v určitých časových úsecích promazávat závít prodloužovacího šroubu.

#### *Odstraňování poruch*

Zdvihák spouští se pod vlivem zatížení	Zdvihák nezvedá nálože	Zdvihák nezvedá nálože na úplnou výšku	Čerpadlo pruží během zdvihání	Zdvihák nespouští se dokonce	Olej vytéka zpod zátky	
	X	X	X			V zdviháku může chybět olej. Doplnit chybějící olej.
	X	X	X	X		Zavzdušněné hydraulické zařízení. Odvzdušnit hydraulické zařízení.
					X	V zdviháku může být příliš hodně oleje. Odstranit přebytek oleje.
X	X					Možnost nedovírání se ventilů. Několikrát bez zatížení zdvihnout, a později spustit rameno zdviháka.
				X		Poškozená zpětná pružina. Chybějící mazání pohyblivých součástí. Zdeformované součásti pohonu ramena.
X	X					Neuzavřený uvolňovací ventil. Uzavřít uvolňovací ventil.

#### *Jak naložit s opotřebenými součástmi zvedáku*

Použitý olej a/nebo maziva odevzdejte na odběrném místě specializovaném na likvidaci tohoto typu odpadu.

Opotřebené ocelové díly nepředstavují ohrožení pro životní prostředí, odevzdejte je do zařízení na zpracování železných kovových odpadů.

## TECHNICKÉ VELIČINY

Index	Nosnosť [tis. kg]	Okruh zdvíhania [mm]	Hmotnosť [kg]
YT-17205	2,5	100 - 465	26,2
YT-17207	2,5	85 - 520	34,0
YT-17213	3,0	145 - 500	37,0

## OPIS VÝTVORU

Hydraulické zdvíhadlo je určené pre prácu, kde je potreba zdvíhania značného nákladu. Nesmi byť používaný ako podpierajúci prvok rozostavovaný stále. Nesmi sa tiež prevozovať nákladov unášaných zdvíhadlom.

## BEZPEČNOSTNÉ ODPORÚČANIE

Zdvíhadlo je hydraulickým zariadením pracujúcim v podmienkach veľkého zaťaženia. Počas práce je potreba dodržiavať základní bezpečnostní pravidlá.

Pred začatím práce z náradím je potreba prečítať celý návod k obsluhu a dodržiavať predpisy.

Nikdy nepresahovať maximálny zaťaženia zdvíhadla.

**Je zakazano zdvíhať zdvíhadlom ľudia, buď zvierá.**

Zdvíhadlo je určené len pre zdvíhanie, využívanie k iným účelom je zakazano. Pred začatím práce pod zdvíhaným predmetom, je potreba ako operu využiť dodatočné zabezpečujúce zariadenie (napríklad podstavec).

V prípade zdvíhania vozidel je treba zablokovať alebo zaklíňovať kola, aj zatiahnuť zachrannu brzdu.

Nesmi sa zanechávať zdvíhaného nákladu bez dozoru. Nesmi sa pripustiť pobiťe práce alebo skladovania zdvíhaka dieťa aj osoby nepreškolené k obsluhu zariadenia.

Nesmi sa používať voľného odevu, aj bižutéria. Dlhé vlasy je treba sepnúť.

Je treba používať prostriedky osobní ochrany.

Zdvíhadlo musí byť postavený na rovnakým, plochým, tvrdým i stabilným podklade.

Zdvíhadlo je treba umiestňovať pod zdvíhaným prístrojom, aby zaťaženie se opíralo uprostred sedla.

**Bezpodmínečne je zakazano regulovať bezpečnostní ventil.**

Zariadenie držať ďaleko od zdrojov tepla a ohňa, pretože môže to zapríčiniť poškodenie zariadenia alebo zhoršenie jeho činnosti.

Pred zdvihnutím akýkoľvek nákladu je treba sa ubezpečiť, či po podvihnutí nákladu zdvíhadlo nebude premiestňovane.

Pred zdvihnutím akýkoľvek nákladu je treba sa ubezpečiť, či zdvíhadlo neje žiadnym spôsobom poškodené. Ak zdvíhadlo vyžaduje opravu, je potreba obrátiť sa na opravenou opravnu.

Buď predvídajúci. Davej si pozor na to čo delaš. Pracuj z rozvahou. Nepracuj s náradím, kedy jeseš unavený alebo v prípade použitia liekov.

## MONTÁŽ A POUŽÍVANIE

Zdvíhák sa dodáva ako zmontovaný systém, nie je potrebná montáž alebo nastavovanie.

Pred začatím práce s otvoreným blokovačím ventilom vykonajte cca 6 plných cyklov pumpovania, aby hydraulický olej naplnil celý systém.

Vždy predtým, ako začnete zariadenie používať, najprv skontrolujte a prípadne dotiahnite všetky skrutkové spoje. Vďaka tomu zvýšite bezpečnosť používania a predĺžite trvácnosť zdvíhaka. Zdvíhák má kolieska, ktoré uľahčujú prenášanie zdvíhaka po rovných plochých povrchoch. K tomu stačí, keď uchopte rameno zdvíhaka a premiestnite ho požadovaným smerom. V prípade, ak potrebujete preniesť zdvíhák v zvislom smere, zdvíhák môžete uchopiť za osi predných koliesok zdvíhaka a za podstavec hydraulického servomotora.

### Zdvíhanie

Predtým, než začnete zdvíhať náklad, uistite sa, či operátor zdvíhaka bude mať zdvíhák a zdvíhaný náklad v dosahu zraku počas vykonávania všetkých pohybov.

Oba časti zdvíhacieho ramena spojte a zabezpečte svorkou (II), následne zasuňte rameno zdvíhaka do puzdra (lôžka) a zabezpečte kolieskom proti vypadnutiu (III). Rameno zdvíhaka zatvorte blokujúci ventil tak, že ho dotiahnete až do konca v smere pohybu hodinových ručičiek (IV).

Zdvíhák umiestnite pod zdvíhaný náklad na mieste, ktoré je určené na použitie zdvíhaku takého typu (napr. v prípade átu), a to tak, aby bol náklad opretý centrálné v strede sedla zdvíhaka (V).

Pohybujúc ramenom smerom hore-dole zdvihnite náklad na požadovanú výšku.

Keď náklad zdvihnete, náležite ho zabezpečte proti spadnutiu, napr. podložkami.

Zdvíhák YT-17213 má pedál zrýchľujúci zdvihnutie ramena. Pedál nie je určený na zdvíhanie nákladu. Pedál položte na os a zabezpečte proti spadnutiu dotiahnutím upevňovacej skrutky (VII). Keď zdvíhák umiestnite pod nákladom, stlačením pedála sa zdvihne rameno zdvíhaka. Náklad zdvihajte vždy vyššie opísaným postupom.

**Spúšťanie**

Predtým, než náklad spustíte, skontrolujte, či spúšťaný náklad nezraní obsluhu, alebo nespôsobí nehodu.

Zdvíhacie rameno **pomaly otáčajte** opačným smerom k pohybu hodinových ručičiek. (VI). **Blokovací ventil neotvárajte viac, než je to potrebné na pomalé spustenie nákladu.**

V prípade, ak ventil príliš odskrutkujete, ventil môže vypadnúť z plášťa.

Keď náklad úplne spustíte, zdvíhák vyťahnite spod nákladu.

**Konzervácia**

Ak zdvíhadlo neje používané, piest zdvíhadlo aj hniezdo ramena majú byť v postavení dolu. V prípade štípkových zdvíhakov tiež predlžovací skrútka ma byť vkrútená v piest zdvíhadla. Zabráni to hrdzaveniu piestového povrchu.

Zdvíhák je treba udržiavať čistý, je také treba namastiť vonkajšie hnutelné súčiastky zdvíhadla.

**Odvzdušňovanie hydraulického zariadenia****Je potreba, aby ponižšie uvedené činnosti urobil u odborného servisu.**

Občas v hydraulickom zariadení objevi sa bublínky povetria. Môže to byť príčinou zníženej účinnosti zdvíhadla. Ak taková je situácia, to je potreba odzdušniť hydraulické zariadenie zdvíhadla.

Zdvíhadlo umiestiť tak, aby piest sa nachádzal ve vertikálnym postavení. Otvoriť uvoľňujúci ventil, sňať zarážku vlievu oleje.

Nabudúce prudce pohybovať niekoľkokrát čerpadlom zdvíhadla, aby vytlačil povetrie ven.

Uzavrieť uvoľňujúci ventil, naložiť zarážku vlievu oleje. Skontrolovať jak zdvíhadlo plní funkciu. Ak bude potreba, zopakovať odzdušnenie.

**Dopĺňovanie oleju, mazanie.****Je potreba, aby ponižšie uvedené činnosti urobil u odborného servisu.**

Zdvíhadlo umiestiť tak, aby piest sa nachádzal ve vertikálnym postavení. Čerpadlo i piest opustiť dolu do konce. Sňať zarážku vlievu oleje.

Napĺňovať len hydraulickým olejom - trieda viskozity SAE 10. Je zakazane používanie iných tekutín. Napĺňovať do spodné hrany vlievu oleju.

Odzdušniť zdvíhadlo.

Zamontovať zarážku vlievu oleju. Skontrolovať účinnosť zdvíhadla.

V určitých časových intervaloch je treba promazávať kloubové spoje aj ďalšie pohyblivé súčiastky zdvíhadla. V prípade štípkových zdvíhadel je treba pamatovať, aby v určitých časových obdobiach promazávať závit predlžovacie skrútky.

**Odstraňovanie defektov**

Zdvíhadlo opúšťa sa pod vplyvom zaťaženia	Zdvíhadlo nezvedá nákladu	Zdvíhadlo nezvedá nákladu na úplnu výšku	Čerpadlo pruží počas zdvíhania	Zdvíhadlo neopúšťa sa do konce	Olej výtéka spod zarážky	
	X	X	X			V zdvíhadle môže chýbať olej. Doplniť chýbajúci olej.
	X	X	X	X		Zamorené hydraulické zariadenie. Odzdušniť hydraulické zariadenie.
					X	V zdvíhadle môže byť príliš hodne oleju. Odstrániť prebytok oleju.
X	X					Možnosť nedovírania sa ventilov. Niekoľkokrát bez zaťaženia zdvíhnúť, a pote opúštiť rameno zdvíhadla.
				X		Poškodená spiatočná pružina. Chýbajúce mazanie pohyblivých súčiastek Zdeformované súčiastky pohonu ramena.
X	X					Neuzavretý uvoľňujúci ventil. Uzavrieť uvoľňujúci ventil.

**Likvidácia opotrebovaných prvkov zdvíhák**

Použitý olej a/alebo mazivá odovzdajte na likvidáciu do špecializovaného zberného miesta, ktoré sa zaoberá likvidáciou odpadov tohto typu.

Opotrebované kovové prvky nepredstavujú ohrozenia pre životné prostredie, odovzdajte ich do príslušného zberného miesta, ktoré spracúva železný šrot.



## TECHNIKAI ADATOK

Index	Teherbírás [ezer kg-ban]	Emelési magasság [mm]	Súly [kg]
YT-17205	2,5	100 - 465	26,2
YT-17207	2,5	85 - 520	34,0
YT-17213	3,0	145 - 500	37,0

## TERMÉK LEÍRÁSA

Hidraulikus emelő a jelentős súlyok emelésével járó munkákhoz szánt eszköz. Nem szabad állandó jelleggel álló-, tartó-berendezésként használni. Továbbá tilos a felemelt terheknek az emelővel történő szállítása is.

## BIZTONSÁGI ELŐÍRÁSOK

Az emelő nagy nyomás alatt dolgozó hidraulikus berendezés. Munka során mindig tartsa be az alapvető biztonsági szabályokat. Munka megkezdése előtt olvassa el a teljes használati utasítást és őrizze azt meg a későbbiekre.

Soha ne lépje túl az emelő megengedett maximális terhelést.

**Szigorúan tilos az emelővel emberek illetve állatok emelése.**

Az emelő kizárólagosan emelésre szánt eszköz, más fajta használata tilos. A felemelt tárggyal kapcsolatos munkák megkezdése előtt annak rögzítéséhez a kiegészítő berendezések (pl. állványok) használata kötelező.

A gépjárművek emelése esetén mindig rögzítse, illetve ékelje ki a kerekeit és húzza be a kézi fékét.

A felemelt terhet soha ne hagyja őrizetlenül. Az emelő használatára, illetve tárolására használt hely közelébe sose engedjen gyerekeket, illetve az eszköz használatában ki nem képzett személyeket.

Ne hordjon laza ruhákat, illetve ékszereket. Hosszú haját kösse össze.

Mindig használjon személyes védőfelszerelést

Az emelőt mindig az egyenes, lapos, vízszintes, kemény és stabil alapon állítsa fel.

Az emelőt az emelendő teher alá helyezze úgy, hogy a teher az emelő villa közepére támaszkodjon.

**A biztonsági szelep szabályozása szigorúan tilos.**

Az eszközt mindig tartsa távol tűztől és magas hőmérsékletű forrásoktól, mivel ezek az eszköz meghibásodását, illetve rosszabb működését okozhatják.

Teher fajtától függetlenül az emelés előtt mindig bizonyosodjon arról, hogy az emelése után nem mozdulhat-e el az emelő.

Teher fajtától függetlenül az emelés előtt mindig bizonyosodjon arról, hogy az emelő nem sérült-e. Amennyiben az emelő javítást igényel, ezzel az erre jogosult szervizhez forduljon.

Legyen elővigyázatos, soha ne dolgozzon, amikor túl fáradt vagy gyógyszerek hatása alatt áll.

## ÖSSZESZERELÉS ÉS HASZNÁLAT

Az emelő összeszerelt egységként kerül szállításra és nem igényel összeszerelést vagy beállítását.

A munka megkezdése előtt hajtson végre kb. 6 teljes pumpálási ciklust kicsavart kioldó szelep mellett annak érdekében, hogy a hidraulika olaj megfelelően elosztásra kerüljön.

A termék használata előtt mindig ellenőrizze és szükség esetén húzza meg a csavaros rögzítéseket. Ezzel növelhető a használati biztonság és meghosszabbítható az emelő élettartama. Az emelő kerekkel van ellátva, melyek megkönnyítik a termék sima felületen való áthelyezését. Ehhez elég megfogni az emelő fogantyúját és áthelyezni az emelőt a kívánt irányba. Ha az emelőt függőleges irányba szeretné áthelyezni, használja fogantyúként az emelő elülső kerekeinek tengelyét, valamint a hidraulikus motor alapját.

*Megemelés*

Az emelés elkezdése előtt győződjön meg róla, hogy az emelő használatakor az emelő és a megemelt rakomány mindig a kezelő látótávolságán belül lesz.

Csatlakoztassa az emelő kar mindkét részét és rögzítse a retesszel (II), majd tolja be az emelőkart az aljzatba és rögzítse a forgatógombbal (III). Zárja be a kioldó szelepet az emelőkar ütközésig való elforgatásával az óramutató járásával megegyező irányba (IV).

Helyezze az emelőt a megemelni kívánt rakomány alá az arra kijelölt helyre (pl. gépjárművek esetében) úgy, hogy a rakomány közvetlenül az emelő kosarára támaszkodjon (V).

Emelje meg a rakományt a kívánt magasságig a kar fel-le irányú mozgásával.

A megemelés követően rögzítse a rakományt, pl. alátétekkel.

A YT-17213 emelő a kar megemelését gyorsító pedállal van ellátva. A pedál nem szolgál rakomány emelésére. Helyezze a pedált a tengelyre és rögzítse azt oda a rögzítőcsavar meghúzásával (VII). A pedál megnyomása a kar megemelését eredményezi azt követően, hogy az emelőt a rakomány alá helyezte. A rakomány megemelését a fenti folyamatnak megfelelően hajtja végre.

**Leengedés**

Az emelő leengedése előtt győződjön meg, hogy a leengedni kívánt rakomány nem okoz sérülést a kezelő személyben.

Az emelő kart **lassan forgassa** az óramutató járásával ellentétes irányba. (VI). **Ne csavarja ki a kioldó szelepet jobban, mint amennyire az a rakomány lassú leengedéséhez szükséges.**

A szelep túlzott kicsavarása esetén a szelep kijöhet a házból.

A rakomány teljes leengedését követően távolítsa el az emelőt a rakomány alól. **Karbantartás**

Amennyiben az emelő nincsen használatban a dugattyúja és az emelőkar foglata kerüljön leeresztett pozícióba, oszlopos emelők estén a hosszabbító csavart pedig csavarja az emelő dugattyújába. Ez megelőzi a dugattyú felületének átrozdásodását.

Az emelőt mindig tisztán kell tartani és kenőanyagokkal ápolni a külső mozgó részeit.

**Hidraulikus rendszer légtelenítése****Az alábbi tevékenységek speciális szervizműhelynél végzendők.**

Időnként az emelő hidraulikus rendszerében összegyűlnek a levegőbuborékok. Ez az emelő teljesítményének csökkenéséhez vezethet. Amennyiben az ilyen helyzet előfordul szükségessé válik a emelő hidraulikus rendszerének a légtelenítése.

Állítsa fel az emelőt úgy, hogy a dugattyúja függőleges pozícióba kerüljön. Nyissa ki a leeresztő szelepet és vegye le az olaj tartály dugóját. Ezek után többször, erősen mozdítsa meg az emelő pumpáját, hogy az összegyűlt levegő kikerülhessen.

Zárja le a leeresztő szelepet, tegye vissza az olaj tartály dugóját. Ellenőrizze az emelő működését, szükség esetén ismételje a légtelenítés műveletét.

**Olaj pótlása, kenés****Az alábbi tevékenységek speciális szervizműhelynél végzendők.**

Állítsa fel az emelőt úgy, hogy a dugattyúja függőleges pozícióba kerüljön. Maximálisan erressze le a pumpát és a dugattyút. Vegye le az olaj tartály dugóját.

Csak az SAE 10 osztályú hidraulikus olajat töltsön a rendszerbe. Más fajta folyadék használata szigorúan tilos. Az olajpótlást a tartály alsó pereméig végezze.

Légtelenítse az emelőt leírtak szerint.

Tegye vissza az olaj tartály dugóját. Ellenőrizze az emelő működését.

Kenőanyaggal rendszeresen ápolja a csuklókat és az emelő egyéb mozgó elemeit. Oszlopos emelők esetén emlékezzen a hosszabbító csavar menetének rendszeres kenéséről.

**Hibák elhárítása**

Emelő terhelés alatt ereszt	Emelő nem emeli a terhet	Emelő nem emeli a terhet a teljes magasságra	Emelés közben a pumpa rugózik	Emelő nem ereszt teljesen	Dugó alul folyik az olaj	
	X	X	X			Az emelőben hiányozhat az olaj. Pótolja az olajat.
	X	X	X	X		Levegő került a hidraulikus rendszerbe. Légtelenítse a hidraulikus rendszert.
					X	Az emelőben túl nagy az olaj mennyiség. Távolítsa az olaj bőséget.
X	X					Lehetséges, hogy a szelepek nem záródnak tökéletesen. Néhányszor terhelés nélkül emelje, és utána engedje le az emelő karját.
				X		A visszatérítő rugó meghibásodott. Mozgó részek kenés hiánya. Emelőkart mozgó elemek eldeformálódtak.
X	X					Leeresztő szelep nincsen teljesen lezárva. Zárja le a leeresztő szelepet.

**Az emelő elhasznált alkatrészeinek kezelése**

A fáradt olajat és/vagy kenőanyagot adja le az ilyen jellegű hulladék újrahasznosításával foglalkozó pontban.

Az elhasznált acél alkatrészek nem veszélyesek a környezetre nézve, ezeket adja le vasfém hulladékok feldolgozásával foglalkozó üzembe.

## DATE TEHNICE

Index	Capacitate portantă (tone)	Spațiul de ridicare (mm)	Greutatea (kg)
YT-17205	2,5	100 - 465	26,2
YT-17207	2,5	85 - 520	34,0
YT-17213	3,0	145 - 500	37,0

## DESCRIEREA PRODUSULUI

Acest aparat de ridicat este destinat la lucrări unde este necesară ridicarea greutăților mari. Nu poate fi întrebuințat ca element de rezemare imobilă permanentă. Deasemeni este interzis transportul atunci când cricul este sub sarcină.

## RECOMANDARI REFERITOR LA SECURITATE

Cricul este un utilaj hidraulic care poate ridica greutateți mari. Deacea trebuie respectate principiile de bază a securității.

## Înainte de a începe lucrul trebuie să citești instrucțiunile de servire și să le păstrezi pentru viitor.

Nici odată nu poate fi depășită sarcina maximă a cricului.

**Este interzisă ridicarea cu acest cric oameni sau animale.**

Cricul este destinat doar pentru ridicare, întrebuințarea lui în alte scopuri este interzisă. Înainte de a începe lucrul trebuie să pregătești dispozitive suplimentare de asigurarea și susținerea obiectului ridicat (de ex. șchelă).

În cazul că vei ridica vehicule trebuie să blochezi sau să fixezi roțile cu pene, cât și să tragi frâna de mână (de siguranță).

Nu lăsa niciodată fără supraveghere criculul însărcinat și ridicat. Nu permite ca în timpul funcționării cricului să se apropie de el copiii sau persoane străine ne școlarizate în ceace privește deservirea utilajului.

Nu purta haine largi și bijuterii pe mâini. Iar părul lung trebuie acoperit.

Trebuie întrebuințate mijloace de protecție personală.

Cricul trebuie să fie așezat pe o suprafață plată, rigidă și stabilă.

Cricul trebuie așezat sub obiectul de ridicat în așa fel încât sarcina să fie rezemată pe mijlocul șelei de reazem.

**Se interzice categoric reglarea ventilului de siguranță.**

Utilajul trebuie ținut departe de izvoare de căldură și de foc, deoarece căldura poate pricinui defectarea lui sau înrăutățirea funcționării.

Înainte de a ridica orice fel de greutate trebuie să te asiguri că, după ridicarea sarcinei, cricul nu se va muta de pe locul lui.

Înainte de a ridica orice fel de greutate trebuie să te asiguri că, cricul nu are nici un fel de defect. Dacă totuși se va constata că trebuie reparat, el trebuie încredințat unui atelier de reparații autorizat.

Trebuie să fii prevăzător, nu lucra atunci când ești obosit, sau după ce ai luat medicamente care au influență asupra atenției.

## ASAMBLARE ȘI UTILIZARE

Cricul este livrat ca sistem preasamblat și nu necesită asamblare sau reglare.

Înainte de a începe utilizarea, asigurați-vă că ventilul de evacuare este deschis efectuați vreo 6 cicluri de pompare complete pentru a asigura distribuția corespunzătoare a uleiului hidraulic.

Este necesar să verificați și să strângeți toate conexiunile filetate înainte de fiecare utilizare. Aceasta va crește siguranța în utilizare va prelungi durata de viață a cricului. Cricul este echipat cu roți pentru a facilita deplasarea pe suprafețe plane. Pentru aceasta, prindeți brațul cricului și deplasați dispozitivul în direcția dorită. În cazul în care trebuie să deplasați cricul pe direcție verticală, folosiți ca mănere axul roților din față și secțiunea de bază a cilindrului hidraulic.

*Ridicarea*

Înainte de a începe ridicarea, asigurați-vă că cricul și sarcina ridicată se află în raza vizuală a operatorului la efectuarea oricăror mișcări.

Îmbinați cele două părți ale brațului de ridicare și asigurați-le cu piedica (II), apoi introduceți brațul cricului în mufă și strângeți ventilul (III) pentru fixare. Folosiți brațul strângându-l în sensul acelor de ceasornic (IV) până la refuz pentru a închide ventilul de evacuare.

Puneți cricul sub sarcina de ridicat după ce găsiți punctul destinat ridicării cu cricul, de exemplu la automobile. Astfel încât sarcina să fie așezată central pe șaua cricului (V).

Mișcați brațul în sus și în jos pentru a ridica sarcina la înălțimea necesară.

După ridicarea sarcinii, asigurați-o împotriva căderii, de exemplu folosind suporturi.

Cricul YT-17213 are o pedală pentru accelerarea mișcării de ridicare a brațului. Pedala nu este destinată ridicării sarcinilor. Puneți pedala pe ax și asigurați-l împotriva căderii prin strângerea șurubului de reținere (VII). Când plasați cricul sub sarcină, apăsați pedala pentru a ridica brațul. Pentru ridicarea sarcinii, respectați procedura descrisă mai sus.

**Coborârea**

Înainte de coborâre, asigurați-vă că sarcina care trebuie coborâtă nu poate accidenta operatorii.

**Roțiți lent** brațul de ridicare în sens invers acelor de ceasornic. (VI). **Nu deșurubați ventilul de evacuare mai mult decât este necesar pentru coborârea lentă a sarcinii.**

Deșurubarea excesivă a ventilului poate duce la desprinderea sa din carcasă.

După ce coborâți complet sarcina, scoateți cricul de sub sarcină.

**Întreținerea**

Atunci când cricul nu este folosit, pistonul cricului cât și soclul mânerului trebuie să fie în poziția de jos. În cazul întrebunțării cricului vertical trebuie înșurubat șurubul prelungitor în spre piston. Prevenind în acest fel corozivitatea suprafeței pistonului.

Cricul trebuie păstrat curat, elementele mobile exterioare ale cricului trebuie lubrefiate.

**Evacuarea aerului din sistemul hidraulic**

**Se recomandă ca acțiunile de mai jos să fie făcute la un atelier de specialitate.**

Din când în când la cric, în sistemul hidraulic se adună beșicuțe de aer, care în consecință pot provoca micșorarea eficacității funcționării cricului. Dacă apare o asemenea situație aerul adunat trebuie neapărat eliminat din sistemul hidraulic.

În acest scop poziția pistonului trebuie să fie pusă vertical. Trebuie deschis robinetul de destinderea presiunii uleiului și scos dopul orificiului de umplere cu ulei. După aceea, pompa cricului trebuie scuturată violent de câteva ori, procedând așa aerul va ieși din ea. Trebuie închis robinetul de destinderea presiunii uleiului și pus la loc dopul orificiului de umplere. Se verifică funcționarea cricului, în caz necesar se repetă operația de mai sus.

**Alimentarea cu ulei, lubrefierea (V)**

**Se recomandă ca acțiunile de mai jos să fie făcute la un atelier de specialitate.**

În acest scop poziția pistonului trebuie să fie pusă vertical. Pompa și pistonul coborâte în poziția extremă inferioară. Se scoate dopul orificiului de umplere cu ulei.

Se alimentează cu ulei hidraulic cu clasa viscozității SAE 10. Se interzice alimentarea cu alte tipuri de lichide. Se umple cu ulei până când uleiul ajunge în partea inferioară a orificiului de umplere.

Eliminarea aerului se face.

Se astupă orificiul de umplere. Se verifică funcționarea cricului.

Cu regularitate, la intervale de timp, trebuie lubrefiate toate îmbinările articulate cât și alte elemente mobile exterioare ale cricului. În schimb la cricurile verticale trebuie ținut minte de a lubrefia periodic filetul șurubului de prelungire.

**Eliminarea defectelor**

Cricul coboară sub sarcină	Cricul nu ridică sarcina	Cricul nu ridică sarcina la înălțimea extremă	Pompa se resort-ează (arcuește) la ridicare	Cricul nu coboară total	Uleiul se scurge de sub dopul orificiului	
	X	X	X			Poate fi lipsă de ulei. Trebuie alimentat la plin
	X	X	X	X		Sistemul hidraulic are aer. Aerul trebuie eliminat din sistemul hidraulic
					X	Este posibil că în cric este prea mult ulei. Surplusul uleiului trebuie eliminat.
X	X					Este posibil că nu se închid corect supapele. Trebuie ridicat și coborât brațul cricului de câteva ori, fără sarcină
				X		Este defectat arcul de revenire Lisă de lubrefiere la elementele mobile. Sunt deformate elementele de acționarea brațului
X	X					Nu este închis bie robinetul destinderea presiunii uleiului. Trebuie închis robinetul

**Eliminarea componentelor uzate ale cricului**

Eliminați uleiul uzat și/sau unsoarele uzate la o unitate profesională de eliminare a deșeurilor.

Componentele din oțel nu prezintă risc pentru mediu și trebuie returnate la un centru de recuperare a deșeurilor metalice.

## DATOS TECNICOS

Índice	Capacidad de levantamiento [en toneladas]	Rango de levantamiento [mm]	Peso [kg]
YT-17205	2,5	100 - 465	26,2
YT-17207	2,5	85 - 520	34,0
YT-17213	3,0	145 - 500	37,0

## DESCRIPCIÓN DE LA HERRAMIENTA

El objetivo de la grúa hidráulica es facilitar trabajos donde es necesario levantar grandes pesos. No puede usarse como elemento permanente. No se permite tampoco transportar carga levantada usando la grúa.

## RECOMENDACIONES DE SEGURIDAD

Es una máquina hidráulica que trabaja bajo una carga pesada. Durante su funcionamiento deben observarse reglas básicas de seguridad.

### Antes de que empiece usar la máquina, lea las instrucciones y guárdelas.

No exceda la carga máxima para la máquina.

### La grúa no puede transportar personas o animales.

Examine las condiciones del cable. Si se detectan hilos rotos o cualquier deformación de la sección transversal del cable, está prohibido continuar el trabajo. El cable debe reemplazarse con uno nuevo en un taller autorizado.

El objetivo de la máquina es solamente levantar carga; queda prohibido usarla con otros propósitos. Deben usarse instrumentos de protección adicionales (por ejemplo, soportes) para el objeto levantado, antes de empezar el trabajo debajo de él.

En el caso de levantar automóviles, es menester bloquear las ruedas y activar el freno de mano.

No deje el objeto levantado sin supervisión. No permita la presencia de niños y personas sin capacitación en el área del trabajo o del almacenamiento de la grúa.

No use ropa floja y bisutería. Recoja cabello largo.

Use medios de protección personal.

La grúa debe colocarse en una superficie plana, dura y estable.

La grúa debe colocarse debajo del objeto que va a levantar para que el objeto se recargue en le parte central.

### Queda estrictamente prohibido ajustar la válvula de seguridad.

Mantenga la herramienta lejos de las fuentes de calor y fuego para evitar que se estropee la herramienta o empeore su funcionamiento.

Antes de levantar cualquier carga, asegúrese que la grúa no se moverá después de levantarla.

Antes de levantar cualquier carga, asegúrese que la grúa no está dañada de ninguna manera. Si la herramienta requiere de reparación, diríjase a un taller autorizado.

Sea imaginativo, no trabaje cuando esté cansado o bajo influencia de medicinas.

## MONTAJE Y OPERACIÓN

El elevador se suministra como un sistema ensamblado y no requiere montaje ni ajuste.

Cuando se desenrosca la válvula de descarga, se deben realizar aproximadamente 6 ciclos completos de bombeo para asegurar una distribución adecuada del aceite hidráulico antes de comenzar el trabajo.

Es necesario comprobar y apretar todas las uniones atornilladas antes de cada uso. Esto aumentará la seguridad de uso y extenderá la vida útil del elevador. El elevador está equipado con ruedas que facilitan su desplazamiento sobre superficies planas. Para hacer esto, simplemente mueva el brazo del elevador en la dirección deseada mientras sostiene el brazo del elevador. Si el elevador necesita ser movido verticalmente, el eje de la rueda delantera del elevador y la base del cilindro hidráulico pueden ser usados como manijas.

### Elevación

Antes de comenzar la elevación, asegúrese de que el operador del elevador tenga el elevador y la carga elevada a la vista cuando realice cualquier movimiento.

Conecte ambas partes del brazo de elevación y fíjelas con el pestillo (II), luego deslice el brazo del elevador en el asiento y fíjelo con el mando (III). Cierre la válvula de descarga con el brazo del elevador apretando en el sentido de las agujas del reloj (IV) hasta el tope. Coloque el elevador debajo de la carga elevada en un lugar destinado para su uso con elevadores (por ejemplo, para coches) de modo que la carga descansa en el centro de la mesa del elevador (V).

Eleve la carga a la altura requerida moviendo el brazo hacia arriba y hacia abajo.

Después de la elevación, asegure la carga contra caídas, p. ej. con soportes.

El YT-17213 está equipado con un pedal que acelera la elevación del brazo. El pedal no se utiliza para levantar la carga. Coloque el pedal sobre el eje y asegúrelo contra caídas apretando el tornillo de retención (VII). Cuando el elevador se coloca debajo de la carga, al presionar el pedal se eleva el brazo. La elevación de la carga debe realizarse de acuerdo con el procedimiento descrito anteriormente.

## E

### Descenso

Antes de bajar, asegúrese de que la carga no cause lesiones al operador.

**Gire lentamente** el brazo de elevación en sentido contrario a las agujas del reloj (VI). **No desenrosque la válvula de descarga más de lo necesario para bajar lentamente la carga.**

Un destornillado excesivo de la válvula puede provocar que ésta se desenrosque de la carcasa.

Una vez que la carga se haya bajado completamente, retire el elevador desde la parte inferior de la carga.

### Mantenimiento

Si la grúa no se usa, el pistón de la máquina y el brazo deberían estar en la posición inferior. En el caso de grúas de poste, también el tornillo de extensión debería estar en el pistón de la grúa lo cual previene la corrosión de la superficie del pistón.

La grúa debe mantenerse limpia; lubrique las partes externas móviles de la máquina.

### Sacar aire del sistema hidráulico

**Se requiere que las siguientes acciones se realicen en un taller especializado.**

De vez en cuando, en el sistema hidráulico de la grúa se juntan burbujas de aire, lo cual puede disminuir la eficiencia de la herramienta. Si esto sucede, es necesario sacar aire del sistema hidráulico de la grúa.

Coloque la grúa de tal manera que el pistón esté en la posición vertical. Abra la válvula de liberación y quite la tapa de la entrada de aceite. Después, mueva enérgica y repetidamente la bomba de la grúa para sacar el aire.

Cierre el agujero de liberación, coloque la tapa de la entrada de aceite. Examine el funcionamiento de la grúa, si resulta necesario, repita la operación.

### Rellenar aceite, lubricar

**Se requiere que las siguientes acciones se realicen en un taller especializado.**

Coloque la grúa de tal manera que el pistón esté en la posición vertical. Baje la bomba y el pistón hasta la posición inferior máxima. Quite la tapa de la entrada de aceite.

Use solamente aceite hidráulico de la clase de viscosidad SAE 10. Se prohíbe usar otros líquidos con este propósito. Llene hasta el borde inferior de la entrada de aceite.

Saque el aire de la grúa.

Coloque la tapa de la entrada de aceite. Examine el funcionamiento de la grúa.

Lubrique regularmente las conexiones y otras partes móviles de la grúa. En el caso de grúas de poste, recuerde lubricar periódicamente la rosca del tornillo de extensión.

### Reparaciones

La grúa baja so carga	La grúa no levanta la carga	La grúa no levanta la carga a la altura máxima	La bomba resortea durante levantamiento	La grúa no baja por completo	El aceite escurre por debajo de la tapa	
	X	X	X			Puede que en la grúa falta aceite. Rellénelo.
	X	X	X	X		El sistema hidráulico tiene aire. Saque aire del sistema hidráulico
					X	Puede que haya demasiado aceite en la grúa. Saque aceite sobrante
X	X					Puede que no se cierren las válvulas. Levante repetidamente sin carga el brazo de la grúa. Luego, baje el brazo de la grúa.
				X		El resorte de regreso dañado. Partes móviles no lubricadas. Elementos de movimiento del brazo deformados.
X	X					La válvula de liberación no está cerrada por completo. Cierre bien la válvula de liberación.

### Eliminación de componentes desgastados del elevador

Elimine el aceite y/o la grasa usados en una instalación especializada para la eliminación de residuos.

Las piezas de acero usadas no representan un riesgo para el medio ambiente y deben ser devueltas a una planta de tratamiento de residuos de metales ferrosos.

## DONNEES TECHNIQUES

Index	Capacité de levage [mille kg]	Etendue de levage [mm]	Poids [kg]
YT-17205	2,5	100 - 465	26,2
YT-17207	2,5	85 - 520	34,0
YT-17213	3,0	145 - 500	37,0

## DESCRIPTION DU PRODUIT

L'élévateur hydraulique est conçu pour des travaux qui exigent de faire lever des poids importants. Il ne peut être utilisé comme un élément de support fixé. Il est interdit d'utiliser l'élévateur pour transporter des charges soulevées. L'exploitation correcte, fiable et en sécurité du dispositif dépend de son exploitation appropriée, c'est pourquoi:

**Avant la première utilisation du dispositif il faut lire la notice et la conserver.**

Le fournisseur n'est pas responsable de dommages ou de blessures quelconques résultant de la mauvaise utilisation du dispositif, du non respect des règles de sécurité et des instructions de la présente notice. Une mauvaise utilisation de l'élévateur entraîne la perte des droits à titre de garantie.

## CONSEILS DE SECURITE

L'élévateur est un dispositif hydraulique qui fonctionne sous une charge lourde. L'utilisateur est obligé de respecter toutes les règles de sécurité lors de son exploitation.

**Avant l'utilisation du dispositif il faut lire la notice et la conserver.**

Il ne faut pas dépasser la charge maximale de l'élévateur.

**Il est interdit de soulever des gens ou des animaux avec l'élévateur.**

L'élévateur n'est conçu que pour des opérations de levage et son utilisation à d'autres fins est interdite. Il convient d'utiliser des dispositifs de sécurité (p.ex. des montants) pour faire appuyer un objet soulevé avant d'entreprendre des opérations au-dessous. En cas de levage des véhicules, il faut bloquer ou caler leurs roues et serrer le frein à main.

Ne pas laisser la charge soulevée sans surveillance. Interdire l'accès aux enfants ou aux personnes sans qualifications pour utiliser ce dispositif dans la zone de travail. Eviter de porter des vêtements amples et des bijoux. Attacher des cheveux longs.

Porter des équipements de protection individuelle.

Placer l'élévateur sur une surface plane, plate, rigide et stable.

Mettre l'élévateur sous un objet soulevé pour que sa charge soit appuyée au milieu de l'assise.

**Le réglage de la soupape de sécurité est strictement interdite.**

Eloigner le dispositif des sources de chaleur et de feu car cela risque d'endommager l'élévateur ou de détériorer son fonctionnement.

Avant de faire lever une charge, l'utilisateur est obligé de s'assurer que l'élévateur ne se déplecera pas une fois la charge soulevée.

Avant de faire lever une charge quelconque, l'utilisateur est obligé de s'assurer que l'élévateur n'est pas endommagé. S'il est nécessaire de le réparer, il faut s'adresser à un centre de réparation agréé.

Soyez prévisible, ne travaillez pas lorsque vous êtes fatigué ou si vous avez pris des médicaments.

Il est interdit de modifier des éléments de l'élévateur qui peuvent influencer la conformité de l'élévateur à la norme indiquée dans la déclaration de conformité.

Faire réparer le dispositif uniquement à des centres de réparation agréés, n'utiliser que des pièces de rechange d'origine. Cela vous garantira la sécurité de travail.

## MONTAGE ET UTILISATION

Le cric est fourni en tant que système assemblé et ne nécessite ni montage ni réglage.

Avant l'utilisation il faut dévisser la soupape d'abaissement et effectuer environ 6 cycles de pompage complets pour assurer une bonne distribution de l'huile hydraulique.

Il est nécessaire de vérifier et de serrer tous les raccords vissés avant chaque utilisation. Cela améliorera la sécurité d'utilisation et prolongera la durée de vie du cric. Le cric est équipé de roues qui facilitent le déplacement du cric sur des surfaces planes. Pour ce faire, il suffit de déplacer la barre du cric dans la direction souhaitée tout en tenant le bras de levage. Si le cric doit être déplacé verticalement, il faut utiliser comme poignée l'axe de roues avant du cric ou la base du cric hydraulique.

### Levage

Avant de commencer le levage, assurez-vous que l'opérateur ne quitte pas des yeux le cric et la charge soulevée pendant tous les mouvements.

Connectez les deux parties du bras de levage et verrouillez-les (II), puis glissez la barre de levage dans le logement et empêchez

## F

l'abaissement avec le bouton (III). Fermez la soupape d'abaissement avec le bras de levage en la serrant dans le sens des aiguilles d'une montre (IV) jusqu'en butée.

Placez le cric sous la charge à lever l'emplacement destiné au cric (par exemple, pour les voitures) de sorte que la charge repose au centre de la coupelle su cric (V).

Soulevez la charge à la hauteur requise en déplaçant la barre de haut en bas.

Après le levage, sécurisez la charge pour éviter qu'elle ne tombe, par exemple à l'aide de béquilles.

Le YT-17213 est équipé d'une pédale qui accélère le levage du bras. La pédale ne sert pas à soulever la charge. Placez la pédale sur l'axe et empêchez-la de tomber en serrant la vis de retenue (VII). Lorsque le cric est placé sous la charge une pression sur la pédale soulève la barre. Le levage de la charge doit être effectué selon la procédure décrite ci-dessus.

### Abaissement

Avant l'abaissement, s'assurer que la charge à abaisser ne causera pas de blessures à l'opérateur.

**Tournez lentement** le bras de levage dans le sens inverse des aiguilles d'une montre. (VI). **Ne dévissez pas la soupape d'abaissement plus que nécessaire pour abaisser lentement la charge.**

Un dévissage excessif de la soupape peut entraîner son dévissage complet du corps.

Une fois la charge complètement abaissée éloignez le cric de la charge.

### Entretien

Si l'élévateur n'est pas utilisé, le piston de l'élévateur et le siège du bras doivent être dans la position basse. En cas d'élévateurs à montant, le vis de rallongement doit aussi être enfoncée dans le piston de l'élévateur. Cela empêche la corrosion de la surface du piston.

Nettoyer l'élévateur, lubrifier ses pièces mobiles extérieures.

### Purge du système hydraulique

**Uniquement un service agréé a le droit de faire les opérations indiquées ci-dessous.**

De temps en temps, des bulles d'air s'accumulent dans le système hydraulique de l'élévateur. Cela risque de réduire l'efficacité du dispositif. Le cas échéant, il faut purger le système hydraulique de l'élévateur.

Mettre l'élévateur de façon que son piston se trouve dans la position verticale. Ouvrir la soupape de libération, enlever le bouchon de la cheminé de remplissage d'huile. Ensuite, faire bouger quelques fois la pompe de l'élévateur de façon vive pour évacuer de l'air à l'extérieur.

Fermer la soupape de libération, remettre le bouchon de la cheminé de remplissage d'huile. Contrôler le fonctionnement de l'élévateur. Si nécessaire, répéter l'opération de purge.

### Remplissage d'huile, lubrification (V)

**Uniquement un service agréé a le droit de faire les opérations indiquées ci-dessous.**

Mettre l'élévateur de façon que son piston se trouve dans la position verticale. Faire descendre la pompe et le piston dans leur position basse. Enlever le bouchon de la cheminé de remplissage d'huile.

Ne verser que de l'huile hydraulique dont la classe de viscosité est de SAE 10. D'autres liquides sont interdites. Verser de l'huile jusqu'au bord inférieur de la cheminé de remplissage d'huile.

Purger l'élévateur.

Remettre le bouchon de la cheminé de remplissage d'huile. Contrôler le fonctionnement de l'élévateur.

Lubrifier régulièrement les joints articulés et les autres pièces mobiles de l'élévateur. En cas d'élévateurs à montant il ne faut oublier de lubrifier régulièrement le filet de la vis de rallongement.

### Elimination des défauts

Elévateur s'abaisse sous une charge	L'élévateur ne soulève pas la charge	L'élévateur ne soulève pas la charge à l' hauteur désirée	Lors du levage la pompe fait soulever et abaisser la charge	L'élévateur ne s'abaisse pas entièrement	Fuite d'huile du dessous du bouchon	
	X	X	X			Manque d'huile dans l'élévateur. Remplir de l'huile.
	X	X	X	X		Présence d'air dans le système hydraulique. Purger le système hydraulique
					X	Trop d'huile dans l'élévateur. Eliminer un peu de l'huile



**F**

Élévateur s'abaisse sous une charge	L'élévateur ne soulève pas la charge	L'élévateur ne soulève pas la charge à l'hauteur désirée	Lors du levage la pompe fait soulever et abaisser la charge	L'élévateur ne s'abaisse pas entièrement	Fuite d'huile du dessous du bouchon	
X	X					Soupapes ne se ferment pas complètement. Soulever quelques fois le bras de l'élévateur sans charge, ensuite le faire descendre.
				X		Ressort de rappel endommagé. Pièces mobiles non lubrifiées. Eléments de l'entraînement du bras déformés
X	X					Soupape de libération mal fermée. Fermer la soupape de libération.

*Traitement des éléments usés de l'élévateur*

Remettre de l'huile et/ou des lubrifiants usés au point qui se spécialise dans l'élimination de ce type de déchets.

Des pièces en acier usées ne sont pas dangereux pour l'environnement et il faut les remettre aux établissements qui s'occupent du traitement des déchets métalliques.

## DATI TECNICI

Indice	Portata [migliaia di kg]	Altezza di sollevamento [mm]	Peso [Kg]
YT-17205	2,5	100 - 465	26,2
YT-17207	2,5	85 - 520	34,0
YT-17213	3,0	145 - 500	37,0

## DESCRIZIONE DEL PRODOTTO

Il sollevatore idraulico è progettato per che richiedono il sollevamento di carichi importanti. Il sollevatore non deve essere utilizzato come supporto permanente. È inoltre vietato trasportare carichi sollevati con il sollevatore. Il funzionamento corretto, affidabile e sicuro di questo prodotto dipende dal suo buon utilizzo e pertanto:

**Prima di iniziare i lavori con questo attrezzo leggere il presente manuale d'uso per intero e conservarlo.**

Il fornitore declina ogni responsabilità per tutti i danni e le lesioni derivanti dall'utilizzo improprio dell'attrezzo, dalla mancata osservanza delle norme di sicurezza e delle raccomandazioni contenute nel presente manuale. L'uso del prodotto per scopi diversi da quelli per i quali è stato concepito comporta inoltre l'annullamento dei diritti dell'utente per la garanzia.

## PRESCRIZIONI DI SICUREZZA

Il sollevatore è un dispositivo idraulico che lavora sotto un carico elevato. Durante i lavori devono essere rispettate le norme di sicurezza fondamentali.

**Prima di iniziare i lavori leggere il presente manuale d'uso e conservarlo.**

Non superare mai il carico massimo del sollevatore.

**È vietato sollevare persone o animali con il sollevatore.**

Il sollevatore è destinato esclusivamente al sollevamento e non può essere utilizzato per altri scopi. Prima di lavorare al di sotto del sollevatore utilizzare dispositivi di sicurezza supplementari (ad es. cavalletti) per sostenere l'oggetto sollevato. Durante il sollevamento dei veicoli bloccare o incastrare le ruote e azionare il freno di emergenza.

Non lasciare incustodito il carico sollevato. Non permettere che bambini o persone che non sono addestrate all'uso dell'attrezzo entrino nell'area di lavoro o di stoccaggio del sollevatore.

Non indossare indumenti larghi né gioielli. I capelli lunghi devono essere legati.

Utilizzare i dispositivi di protezione individuale.

Il sollevatore deve essere posizionato su una superficie piana, orizzontale, rigida e stabile.

Posizionare il sollevatore sotto l'attrezzo da sollevare in modo che il carico si trovi al centro della ralla del sollevatore.

**È assolutamente vietato regolare la valvola di sicurezza.**

Tenere l'attrezzo lontano da fonti di calore e fuoco per evitare il suo danneggiamento o il deterioramento nella sue prestazioni.

Prima di sollevare un carico, assicurarsi che non vi siano movimenti del sollevatore dopo il sollevamento del carico.

Prima di sollevare qualsiasi peso, il sollevatore non sia danneggiato in alcun modo. Se il sollevatore deve essere riparato, contattare un centro di riparazione autorizzato.

Si deve essere lungimiranti. Non lavorare quando si è stanchi o sotto l'influenza di farmaci.

Non modificare alcuna parte del sollevatore che possa influire sulla conformità del sollevatore alla norma indicata nella dichiarazione di conformità.

Far riparare il prodotto esclusivamente nelle officine autorizzate utilizzando solo ricambi originali. In questo modo si garantisce un'adeguata sicurezza sul lavoro.

## INSTALLAZIONE ED USO

Il sollevatore viene fornito assemblato e non necessita montaggio né regolazione.

Prima di iniziare i lavori, con la valvola di rilascio aperta bisogna eseguire circa 6 cicli di pompaggio completi per garantire una corretta distribuzione dell'olio idraulico.

Prima di ogni utilizzo è necessario controllare ed eventualmente serrare tutti i collegamenti a vite. Ciò aumenterà la sicurezza d'uso e prolungherà la durabilità del sollevatore. Il sollevatore è dotato di ruote che facilitano il suo spostamento sulle superfici piane. A tal fine, è sufficiente spostare il braccio del sollevatore nella direzione desiderata tenendolo con la mano. Se il sollevatore deve essere spostato verticalmente, l'asse delle ruote anteriori del sollevatore e la base del cilindro idraulico possono essere utilizzati come impugnatura.

### *Sollevamento*

Prima di iniziare il sollevamento, assicurarsi che durante i movimenti l'operatore del sollevatore abbia la visuale sul sollevatore

stesso e sul carico sollevato.

Collegare entrambe le parti del braccio di sollevamento e fissarle con il fermo (II), quindi infilare il braccio del sollevatore nella ralla e fissarlo con la manopola (III) impedendo la sua fuoriuscita. Utilizzando il braccio del sollevatore chiudere la valvola di rilascio serrandola in senso orario (IV) fino in fondo.

Collocare il sollevatore sotto il carico da sollevare in un luogo destinato all'uso di sollevatori (ad es. per automobili) in modo che il carico sia posto in posizione centrale sulla ralla del sollevatore (V).

Sollevare il carico all'altezza desiderata spostando il braccio su e giù.

Dopo il sollevamento, proteggere il carico contro la caduta, ad es. con cavalletti.

Il sollevatore YT-17213 è dotato di un pedale che accelera il sollevamento del braccio. Il pedale non serve a sollevare il carico. Posizionare il pedale sull'asse e proteggerlo contro la caduta avvitando la vite di fissaggio (VII). Quando il sollevatore è posizionato sotto il carico, premendo il pedale si solleva il braccio. Il sollevamento del carico deve essere effettuato secondo la procedura sopra descritta.

#### Abbassamento

Prima di iniziare l'abbassamento, assicurarsi che il carico da abbassare non provochi lesioni al personale.

**Ruotare lentamente** il braccio di sollevamento in senso antiorario. (VI). **Non aprire la valvola di rilascio più di quanto necessario per abbassare lentamente il carico.**

Un'eccessiva apertura della valvola può causare il suo svitamento dal corpo.

Dopo che il carico è stato completamente abbassato, rimuovere il sollevatore da sotto il carico.

#### Manutenzione

Se il sollevatore non è utilizzato, il pistone e l'attacco del braccio del sollevatore devono essere nella posizione bassa. In caso di sollevatori a bottiglia, anche la vite di estensione deve essere avvitata nel pistone del sollevatore. In questo modo si evita la corrosione della superficie del pistone.

Il sollevatore deve essere mantenuto pulito e le parti mobili esterne del sollevatore devono essere lubrificate almeno ogni 10 ore di funzionamento.

#### Spurgo dell'impianto idraulico

**Le seguenti attività devono essere effettuate in un centro di assistenza specializzato.**

Di tanto in tanto nell'impianto idraulico del sollevatore si accumulano le bolle d'aria. Questo può provocare il calo delle prestazioni del sollevatore. In tal caso, si deve spurgare l'impianto idraulico del sollevatore.

Collocare il sollevatore in modo che il suo pistone sia in posizione verticale. Aprire la valvola di rilascio e rimuovere il tappo del bocchettone di riempimento olio (IV). Quindi muovere rapidamente la pompa del sollevatore più volte per far uscire l'aria.

Chiudere la valvola di rilascio e inserire il tappo del bocchettone di riempimento olio. Controllare il funzionamento del sollevatore e se necessario, ripetere l'operazione di spurgo.

#### Rabbocco dell'olio, lubrificazione

**Le seguenti attività devono essere effettuate in un centro di assistenza specializzato.**

Spostare il sollevatore in modo che il suo pistone sia in posizione verticale. Abbassare la pompa e il pistone nella posizione limite inferiore. Rimuovere il tappo del bocchettone di riempimento olio (IV).

Riempire solo con un olio idraulico con classe di viscosità SAE 10. È vietato utilizzare altri liquidi a tale scopo. Riempire fino al bordo inferiore del bocchettone di riempimento olio.

Spurgare il sollevatore come descritto al punto "Spurgo dell'impianto idraulico".

Installare il tappo del bocchettone di riempimento olio. Controllare il funzionamento del sollevatore.

Lubrificare regolarmente (almeno ogni 10 ore di funzionamento) i giunti articolati e le altre parti mobili del sollevatore. In caso di sollevatori a bottiglia, ricordarsi di lubrificare periodicamente la filettatura della vite di estensione.

#### Risoluzione dei problemi

Il sollevatore si abbassa sotto carico	Il sollevatore non solleva il carico	Il sollevatore non solleva il carico alla massima altezza	La pompa molleggia durante il sollevamento	Il sollevatore non si abbassa completamente	Perdite d'olio da sotto il tappo	
	X	X	X			Potrebbe mancare olio nel sollevatore. Rabboccare l'olio.

Il sollevatore si abbassa sotto carico	Il sollevatore non solleva il carico	Il sollevatore non solleva il carico alla massima altezza	La pompa molleggia durante il sollevamento	Il sollevatore non si abbassa completamente	Perdite d'olio da sotto il tappo	
	X	X	X	X		C'è l'aria nell'impianto idraulico. Spurgare l'impianto idraulico
					X	Potrebbe esserci troppo olio nel sollevatore. Rimuovere l'olio in eccesso
X	X					È probabile che le valvole non si chiudano del tutto. Sollevare il carico più volte senza carico, Poi abbassare il braccio del sollevatore.
				X		Molla di ritorno difettosa. Le parti in movimento non vengono lubrificate. Elementi di azionamento del braccio deformati.
X	X					La valvola di rilascio non è del tutto chiusa. Chiudere la valvola di rilascio.

#### *Gestione dei componenti del sollevatore usati*

L'olio esausto e/o il grasso usato devono essere consegnati ad un centro di smaltimento specializzato.

Le parti in acciaio usate non rappresentano rischi per l'ambiente e devono essere consegnate ad un impianto di trattamento dei rifiuti ferrosi.

## TECHNISCHE GEGEVENS

Index	Laadvermogen [x1000 kg]	Hefbereik [mm]	Gewicht [kg]
YT-17205	2,5	100 - 465	26,2
YT-17207	2,5	85 - 520	34,0
YT-17213	3,0	145 - 500	37,0

## PRODUCTBESCHRIJVING

De hydraulische krik is ontworpen voor werkzaamheden waarbij het hijsen van zware lasten vereist is. De krik kan niet worden gebruikt als een vast steunelement. Het is ook onaanvaardbaar om opgeheven ladingen te vervoeren. De juiste, betrouwbare en veilige werking van het gereedschap hangt af van de juiste bediening, daarom:

**Lees voordat u met de machine gaat werken de volledige handleiding door en bewaar deze.**

De leverancier is niet aansprakelijk voor schade die voortvloeit uit het niet naleven van de veiligheidsvoorschriften en aanbevelingen in deze handleiding. Productgebruik in strijd met het beoogde doeleinde leidt tevens tot het verlies van de gebruikersrechten op de garantie.

## VEILIGHEIDSAANBEVELINGEN

De krik is een mechanisch apparaat dat onder zware belasting werkt. Op het werk moeten elementaire veiligheidsregels in acht worden genomen.

**Lees de handleiding voordat u begint met werken en sla deze op.**

Overschrijd nooit de maximale belasting van de krik.

**Het tillen van mensen of dieren is verboden.**

De krik is alleen voor tillen, het is verboden om de krik voor andere doeleinden te gebruiken. Gebruik extra veiligheidsvoorzieningen (bijv. ondersteuningen) om de opgeheven last te ondersteunen voordat u eronder werkt. Bij het heffen van voertuigen, vergrendelt of blokkeert u de wielen en trekt u de noodrem aan.

Laat de opgeheven lading niet onbeheerd achter. Het is niet toegestaan dat kinderen of niet-opgeleide personen om het apparaat bedienen in de buurt van de werkplek of bij het stallen van de krik.

Draagt u geen losse kleding of juwelen. Lang haar moet worden vastgemaakt.

Gebruik persoonlijke beschermingsmiddelen.

De krik moet op een gelijk, vlak, hard en stabiel oppervlak worden geplaatst.

De krik moet onder de opgetilde last worden geplaatst, zodat de last op het middelste deel van het zadel rust.

**Het is absoluut verboden om de veiligheidsklep te regelen.**

Houdt u het apparaat uit de buurt van hitte en vuur, omdat dit het apparaat kan beschadigen of de werking ervan kan schaden.

Voordat u een lading optilt moet u ervoor zorgen dat de krik niet beweegt wanneer de last wordt geheven.

Controleert u voordat u enige lading gaat opheffen of de krik op geen enkele manier is beschadigd. Als de krik moet worden gerepareerd, neemt u hiervoor contact op met een geautoriseerd servicepunt van de producent.

Wees voorzichtig, werk niet wanneer u moe bent of onder invloed van drugs.

Wijzig geen onderdelen van de krik die van invloed kunnen zijn op de conformiteit van de krik met de in de conformiteitsverklaring vermelde norm.

Repareer het product alleen in geautoriseerde werkplaatsen met uitsluitend originele reserveonderdelen. Dit garandeert een goede veiligheid op het werk.

## MONTAGE EN BEDIENING

De lift wordt geleverd als geassembleerd systeem en behoeft geen montage of afstelling.

Wanneer de ontlastklep wordt losgedraaid, moeten ongeveer 6 volledige pompcycli worden uitgevoerd om te zorgen voor een goede verdeling van de hydraulische olie voordat met de werkzaamheden wordt begonnen.

Het is noodzakelijk om voor elk gebruik alle schroefverbindingen te controleren en aan te draaien. Dit verhoogt de gebruiksveiligheid en verlengt de levensduur van de lift. De lift is uitgerust met wielen die het verplaatsen van de lift op vlakke oppervlakken vergemakkelijken. Om dit te doen, beweegt u de liftarm eenvoudigweg in de gewenste richting terwijl u de liftarm vasthoudt. Als de lift verticaal verplaatst moet worden, kunnen de voorwielen van de lift en de basis van de hydraulische cilinder als handgrepen worden gebruikt.

### Opheffen

Voordat met heffen wordt begonnen, moet u zich ervan vergewissen dat de liftoperator de lift en de last in het zicht heeft wanneer

hij/zij bewegingen maakt.

Verbind beide delen van de hefarm en zet deze vast met de vergrendeling (II), schuif vervolgens de liftarm in de zitting en zet deze vast met de knop (III) om te voorkomen dat hij er uitvalt. Sluit de ontlastklep met de liftarm door deze met de wijzers van de klok mee (IV) tot aan de aanslag aan te draaien.

Plaats de lift onder de geheven last op een plaats die bestemd is voor gebruik met liften (bijv. voor auto's), zodat de last centraal op het zadel van de lift (V) rust.

Til de last op de gewenste hoogte door de arm omhoog en omlaag te bewegen.

Na het heffen de last tegen vallen beveiligen, bijv. met standen.

De YT-17213 is uitgerust met een pedaal dat het optillen van de arm versnelt. Het pedaal wordt niet gebruikt om de lading op te tillen. Plaats het pedaal op de as en beveilig het tegen vallen door de bevestigingsschroef (VII) aan te draaien. Wanneer de lift onder de lading wordt geplaatst, zal het indrukken van het pedaal de arm omhoog brengen. Het heffen van de last moet worden uitgevoerd volgens de hierboven beschreven procedure.

*Neerlaten*

Zorg ervoor dat de te laten zakken last geen letsel veroorzaakt bij de bediener voordat u gaat zakken.

**Draai de hefarm langzaam** tegen de wijzers van de klok in. (VI). **Schroef de ontlastklep niet meer los dan nodig is om de last langzaam te laten zakken.**

Overmatig losdraaien van het ventiel kan ertoe leiden dat het ventiel van de behuizing wordt losgedraaid.

Nadat de last volledig is neergelaten, verwijdert u de lift van onder de last.

*Onderhoud*

Als de zuiger van de krik niet in gebruik is, moet de zitting van de arm in de onderste stand staan. In het geval van potkrikken moet de verlengingsbout ook in de krikzuiger worden geschroefd. Dit voorkomt corrosie van het zuigeroppervlak.

De krik moet schoon worden gehouden en de buitenste bewegende delen van de krik moeten ten minste om de 10 bedrijfsuren worden gesmeerd.

*Ontluchting van het hydraulische systeem*

**De volgende activiteiten moeten worden uitgevoerd in een gespecialiseerd servicecentrum.**

Van tijd tot tijd hopen zich luchtbelllen op in het hydraulische systeem van de krik. Dit kan de effectiviteit van de krik verminderen. Als dit het geval is, ontlucht dan het hydraulische systeem van de krik.

Verplaats de krik zodat de zuiger in een verticale positie staat. Open de ontlastklep, verwijder de olievuldop (IV). Beweeg dan snel de krikpomp meerdere malen om de lucht eruit te duwen.

Sluit de ontlastklep, plaats de olievuldop. Controleer de werking van de krik en herhaal zo nodig de ontluchting.

*Olie bijvullen, smering*

**De volgende activiteiten moeten worden uitgevoerd in een gespecialiseerd servicecentrum.**

Verplaats de krik zodat de krikzuiger in een verticale positie staat. Laat de zuiger in de onderste eindstand zakken. Schroef de olievuldop vast (IV).

Vul alleen met hydraulische olie met viscositeitsklasse SAE 10. Het is verboden andere vloeistoffen voor dit doel te gebruiken. Vul tot aan de onderrand van de olievuller.

Ontlucht de krik zoals beschreven onder „*Ontluchten van het hydraulische systeem*”.

Schroef de olievuldop vast. Controleer de werking van de krik.

Smeer de scharnierende gewrichten en andere bewegende delen van de krik met regelmatige tussenpozen (minstens om de 10 bedrijfsuren). Bij potkrikken moet u er rekening mee houden dat de schroefdraad van de verlengingsbout periodiek moet worden gesmeerd.

*Probleemoplossing*

De krik onder belasting zakt vanzelf	De krik heft de last niet	De krik heft de last niet tot volledige hoogte	De pomp springt op bij het heffen	De krik daalt niet volledig	Lekken van olie onder de plug	
	X	X	X			Er kan olie ontbreken in de krik. Vul olietkorten bij.

De krik onder belasting zakt vanzelf	De krik heft de last niet	De krik heft de last niet tot volledige hoogte	De pomp springt op bij het heffen	De krik daalt niet volledig	Lekken van olie onder de plug	
	X	X	X	X		Belucht hydraulisch systeem. Ontluchten hydraulisch systeem.
					X	Er kan te veel olie in de krik zitten. Verwijder overtollige olie
X	X					Mogelijkheid dat de kleppen niet sluiten. Hef de last meerdere malen op zonder belasting. Laat vervolgens het frame van de krik zakken.
				X		Terugkeerveer defect. Geen smering van bewegende delen. Vervormde elementen van de frame-aandrijving
X	X					Ontluchtingsventiel niet gesloten. Sluit het ontluchtingsventiel.

#### *Behandeling van versleten krikcomponenten*

Gebruikte olie en/of smeermiddelen moeten worden overgemaakt aan een gespecialiseerd punt dat zich bezighoudt met de verwerking van dit type afval.

Gebruikte stalen onderdelen vormen geen risico voor het milieu en moeten worden teruggebracht naar bedrijven die zich bezighouden met de verwerking van ferro-metaalafval.

## ΤΕΧΝΙΚΑ ΣΤΟΙΧΕΙΑ

Κατάλογος	Φορτίο [χιλ. kg]	Φάσμα ανύψωσης [mm]	Βάρος [kg]
YT-17205	2,5	100 - 465	26,2
YT-17207	2,5	85 - 520	34,0
YT-17213	3,0	145 - 500	37,0

## ΠΕΡΙΓΡΑΦΗ ΠΡΟΪΟΝΤΟΣ

Ο υδραυλικός ανυψωτήρας προορίζεται για εργασίες όπου απαιτείται η ανύψωση μεγάλων βαρών. Δεν επιτρέπεται να χρησιμοποιείται ως μόνιμο εξάρτημα υποστήριξης. Απαγορεύεται ακόμη μεταφορά συμχλωμένων φορτίων στον ανυψωτήρα. Η κατάλληλη, αξιόπιστη και ασφαλής λειτουργία της συσκευής εξαρτάται από την κατάλληλη χρήση της, τότε:

**Πριν αρχίσετε να χρησιμοποιείτε τη συσκευή, πρέπει να διαβάσετε όλες τις οδηγίες χρήσης και να τις φυλάξετε.**

Για όλες τις βλάβες και τους τραυματισμούς που υπέστησαν λόγω χρήσης της συσκευής με τον τρόπο ασύμβατο με τους κανόνες ασφαλείας και των προτάσεων που αναφέρονται στις παρούσες οδηγίες χρήσης ο προμηθευτής δεν φέρει καμία ευθύνη. Χρησιμοποιώντας το προϊόν ασύμβατα με τον προορισμό του προκαλείτε απώλεια δικαιωμάτων του χρήστη σχετικά με την εγγύηση και την εγγυητική ευθύνη.

## ΠΡΟΤΑΣΕΙΣ ΑΣΦΑΛΕΙΑΣ

Ο ανυψωτήρας είναι υδραυλική συσκευή που λειτουργεί υπό μεγάλο φορτίο. Κατά τη λειτουργία πρέπει να τηρείτε τους βασικούς κανόνες ασφαλείας.

**Πριν αρχίσετε να χρησιμοποιείτε τη συσκευή, πρέπει να διαβάσετε τις οδηγίες χρήσης και να τις φυλάξετε.**

Ποτέ μην υπερβείτε τη μέγιστη φέρουσα ικανότητα της συσκευής.

Απαγορεύεται η ανύψωση ανθρώπων ή ζώων με τον ανυψωτήρα.

Ο ανυψωτήρας προορίζεται μόνο για ανύψωση, ή χρήση του με άλλο σκοπό απαγορεύεται. Πρέπει να χρησιμοποιήσετε άλλες συσκευές προστασίας (π.χ. τρίποδα) με σκοπό τη υποστήριξη του ανυψωμένου αντικειμένου, πριν αρχίσετε να εργάζεστε με αυτό. Σε περίπτωση που ανυψώνετε οχήματα πρέπει να μπλοκάρτε ή να ακινητοποιείτε τροχούς και να χρησιμοποιείτε το φρένο χειρός.

Δεν επιτρέπεται να αφήνετε το ανυψωμένο φορτίο χωρίς εποπτεία. Δεν επιτρέπεται να παρέχετε πρόσβαση στον τόπο λειτουργία του ανυψωτήρα τα παιδιά και τα πρόσωπα που δεν είναι εκπαιδευμένα στο χειρισμό της συσκευής.

Δεν επιτρέπεται να φοράτε χαλαρή ενδυμασία και κοσμήματα. Πρέπει να μαζέψετε μακριά μαλλιά.

Χρησιμοποιείτε τα μέσα ατομικής προστασίας

Πρέπει να τοποθετείτε τον ανυψωτήρα σε μια ίσα, επίπεδη, σκληρή και σταθερή επιφάνεια.

Πρέπει να τοποθετείτε τον ανυψωτήρα κάτω από την ανυψωνόμενη συσκευή, ώστε το φορτίο υποστηριχτεί στο κεντρικό μέρος της σέλας.

Απολύτως απαγορεύεται ρύθμιση της βαλβίδας ασφαλείας.

Φυλάσσετε τη συσκευή μακριά από τις πηγές θερμότητας και φλόγας γιατί αυτό μπορεί να προκαλέσει βλάβη της συσκευής και να μειώσει τη λειτουργικότητά της.

Πριν από την ανύψωση οποιουδήποτε φορτίου πρέπει να βεβαιωθείτε ότι μετά από την ανύψωσή του ο ανυψωτήρας δεν μετακινείται.

Πριν από ανύψωση οποιουδήποτε βάρους πρέπει να βεβαιωθείτε ότι ο ανυψωτήρας δεν είναι χαλασμένος με οποιοδήποτε τρόπο. Αν ο ανυψωτήρας απαιτεί οποιαδήποτε επισκευή, πρέπει να την αναθέσετε στον εξουσιοδοτημένο συνεργείο.

Είστε προβλεπτικοί, μην εργάζεστε όταν είστε κουρασμένοι ή υπό δράση φαρμάκων.

Μην τροποποιείτε κανένα εξάρτημα του ανυψωτήρα που μπορούν να επηρεάζουν τη συμβατότητα του ανυψωτήρα με το πρότυπο που αναφέρεται στη δήλωση πιστότητας.

Πρέπει να επισκευάζετε το προϊόν μόνο σε συνεργεία εξουσιοδοτημένα σε αυτό όπου χρησιμοποιούνται μόνο τα γνήσια ανταλλακτικά. Αυτό εξασφαλίζει την κατάλληλη ασφάλεια εργασίας.

## ΣΥΝΑΡΜΟΛΟΓΗΣΗ ΚΑΙ ΧΕΙΡΙΣΜΟΣ

Ο ανυψωτήρας προμηθεύεται ως συναρμολογημένο σύστημα και δεν απαιτεί καμία συναρμολόγηση ούτε ρύθμιση.

Πριν αρχίσετε να εργάζεστε με αυτό, με την ξεβιδωμένη βαλβίδα απελευθέρωσης, πρέπει να εκτελέσετε 6 πλήρεις κύκλους αντίλησης με σκοπό να εξασφαλίσετε κατάλληλη διάθεση του υδραυλικού λαδιού.

Απαιτείται να ελέγχετε και πιθανώς να βιδώνετε όλες τις κοχλιωτές συνδέσεις πριν από κάθε έναρξη της εργασίας. Έτσι αυξάνετε την ασφάλεια χρήσης και τη διάρκεια ζωής του ανυψωτήρα. Ο ανυψωτήρας διαθέτει του τροχούς που διευκολύνουν τη μετακίνηση του ανυψωτήρα σε επίπεδες επιφάνειες. Με αυτό το σκοπό φτάνει να μετακινήσετε τον ανυψωτήρα σε οποιαδήποτε ζητούμενη



κατεύθυνση. Σε περίπτωση που χρειάζεστε να ανυψώσετε τον ανυψωτήρα στην κάθετη κατεύθυνση πρέπει να χρησιμοποιήσετε ως λαβή τον άξονα των εμπρόσθιων τροχών του ανυψωτήρα και τη βάση του υδραυλικού ενεργοποιητή.

#### *Ανύψωση*

Πριν αρχίσετε να ανυψώνετε πρέπει να βεβαιωθείτε ότι ο χειριστής του ανυψωτήρα θα έχει τον ανυψωτήρα και το ανυψωνόμενο φορτίο στο φάσμα της όρασής του όταν εκτελεί οποιαδήποτε κίνηση.

Συνδέστε τα δύο εξαρτήματα του βραχίονα ανύψωσης και να τις προστατέψτε με μια κλειδαριά (II) , στη συνέχεια τοποθετήστε το βραχίονα του ανυψωτήρα στην υποδοχή και προστατέψτε τον με το περιστρεφόμενος διακόπτη για να μην βγει έξω (III). Με το βραχίονα κλείστε το άνοιγμα απελευθέρωσης βιδώνοντάς το έως τη αντίσταση δεξιοστροφώς (IV).

Τοποθετήστε τον ανυψωτήρα κάτω από το φορτίο που ανυψώνετε στο σημείο προορισμένο για χρήση των ανυψωτήρων (π.χ. σε περίπτωση αυτοκινήτων) έτσι, ώστε το φορτίο να υποστηριχτεί κεντρικά στη σέλα του ανυψωτήρα (V).

Κινώντας το βραχίονα προς τα πάνω και προς τα κάτω ανυψώστε το φορτίο στο ζητούμενο ύψος.

Μετά από την ανύψωση, προστατέψτε το φορτίο από την πώση του.

Ο ανυψωτήρας YT-17213 είναι εξοπλισμένος με το πετάλι που επιταχύνει την ανύψωση του βραχίονα. Το πετάλι δεν χρησιμοποιείται για ανύψωση του φορτίου. Τοποθετήστε το πετάλι στον άξονα και προστατέψτε το να μην πέσει βιδώνοντας τη βίδα (VII). Αφού τοποθετήσετε τον ανυψωτήρα κάτω από το φορτίο, πατώντας το πετάλι ανυψώνετε το βραχίονα. Ανυψώνετε το φορτίο με τον τρόπο που αναφέρεται παραπάνω.

#### *Κατάβαση*

Πριν αρχίσετε να κατεβάζετε πρέπει να βεβαιωθείτε ότι το φορτίο που κατεβάζετε δεν θα προκαλέσει τραυματισμούς των χειριστών.

Περιστρέψτε αργά το βραχίονα ανύψωσης αριστεροστροφή (VI). Δεν επιτρέπεται να ξεβιδώσετε τη βαλβίδα απελευθέρωσης υπερβολικά σε σχέση με αυτό που απαιτείται για αργή κατάβαση του φορτίου.

Υπερβολικό ξεβίδωμα της βαλβίδας μπορεί να προκαλέσει το ξεβίδωμα του περιβλήματος.

Αφού κατεβάσετε το φορτίο εντελώς, απομακρύνετε τον ανυψωτήρα από το φορτίο.

#### *Συντήρηση*

Αν ο ανυψωτήρας δεν χρησιμοποιείται, το έμβολο ανυψωτήρα και η σέλα του βραχίονα πρέπει να είναι στην κάτω θέση τους. Σε περίπτωση των υδραυλικών ανυψωτήρων με μορφή στήλης, ακόμη η βίδα επέκτασης πρέπει να είναι βιδωμένη στο έμβολο ανυψωτήρα. Αυτό προστατέψτε από τη διάβρωση της επιφάνεια του εμβόλου.

Πρέπει να φυλάσσετε τον ανυψωτήρα καθαρό, πρέπει να λιπαίνετε τα εξωτερικά κινητά εξαρτήματα του ανυψωτήρα όχι σπανιότερα από κάθε 10 ώρες λειτουργίας.

#### *Εξαερισμός του υδραυλικού συστήματος*

##### **Απαιτείται να εκτελέσετε τις παρακάτω ενέργειες σε ειδικό κατάσταση σέρβις.**

Από καιρό σε καιρό στο υδραυλικό σύστημα του ανυψωτήρα συγκεντρώνονται οι φυσαλίδες αέρα. Αυτό μπορεί να μειώσει την αποτελεσματικότητα λειτουργία του ανυψωτήρα. Αν υπάρχει αυτή η κατάσταση, πρέπει να εκκενώστε τον αέρα από το υδραυλικό σύστημα του ανυψωτήρα.

Τοποθετήστε τον ανυψωτήρα έτσι, ώστε το έμβολο είναι στην κάθετη θέση. Ανοίξτε τη βαλβίδα απελευθέρωσης, βγάλετε το πώμα στομίου λαδιού (IV). Στη συνέχεια κινήστε ζαφνικά κάποιες φορές την αντλία του ανυψωτήρα, με σκοπό να εκκενώσετε τον αέρα από το σύστημα προς τα έξω.

Ανοίξτε τη βαλβίδα απελευθέρωσης, βγάλετε το πώμα στομίου λαδιού. Ελέγξτε τη λειτουργία του ανυψωτήρα, όπου αρμόζει επαναλάβετε τη διαδικασία εκκένωση αέρα.

#### *Συμπλήρωση λαδιού, λίπανση*

##### **Απαιτείται να εκτελέσετε τις παρακάτω ενέργειες σε ειδικό κατάσταση σέρβις.**

Τοποθετήστε τον ανυψωτήρα έτσι, ώστε το έμβολο του ανυψωτήρα είναι στην κάθετη θέση. Κατεβάστε την αντλία και το έμβολο στην κάτω ακραία θέση τους. Βγάλετε το πώμα του στομίου λαδιού (IV).

Γεμίστε με το υδραυλικό λάδι με την τάξη ιζώδους SAE 10. Απαγορεύεται να χρησιμοποιείται άλλα υγρά με αυτό το σκοπό. Γεμίζετε το λάδι έως την κάτω άκρη του στομίου λαδιού.

Εξαερίστε τον ανυψωτήρα με τον τρόπο «Εξαερισμός του υδραυλικού συστήματος».

Συναρμολογήστε το πώμα του στομίου λαδιού. Ελέγξτε τη δράση του ανυψωτήρα.

Σε τακτικά χρονικά διαστήματα (όχι σπανιότερα από κάθε 10 ώρες εργασίας) λιπάνετε τις αρθρωτές συνδέσεις και άλλα κινητά εξαρτήματα του ανυψωτήρα. Σε περίπτωση των υδραυλικών ανυψωτήρων με μορφή στήλης πρέπει να θυμηθείτε για την περιοδική λίπανση του στερειώματος της βίδας επέκτασης.

## Εξάλειψη σφαλμάτων

Ο ανυψωτήρας κατεβάζει υπό το φορτίο.	Ο ανυψωτήρας δε ανυψώνει το φορτίο.	Ο ανυψωτήρας δε ανυψώνει το φορτίο σε πλήρες ύψος.	Η αντλία πηδάει κατά την ανύψωση	Ο ανυψωτήρας δεν κατεβάζει εντελώς.	Το λάδι εκρέει κάτω από το πώμα.	
	X	X	X			Πιθανώς δεν υπάρχει το λάδι στον ανυψωτήρα. Συμπληρώστε το λάδι που λείπει.
	X	X	X	X		Στο υδραυλικό σύστημα υπάρχει αέρας. Εξαερίστε το υδραυλικό σύστημα.
					X	Στον ανυψωτήρα πιθανώς υπάρχει πάρα πολύ λάδι. Αφαιρέστε το υπερβολικό λάδι.
X	X					Πιθανώς οι βαλβίδες δεν κλείνουν. Ανυψώστε το φορτίο πολλές φορές, και στη συνέχεια κατεβάστε το βραχίονα του ανυψωτήρα.
				X		Χαλασμένο ελατήριο επιστροφής. Χωρίς την λίπανση των κινητών εξαρτημάτων. Παραμορφωμένα εξαρτήματα του κινητήριου μηχανισμού του βραχίονα.
X	X					Η βαλβίδα απελευθέρωσης δεν είναι κλειστή εντελώς. Κλείστε τη βαλβίδα απελευθέρωσης.

**Διάθεση μεταχειρισμένων εξαρτημάτων του ανυψωτήρα**

Πρέπει να παραδώσετε το μεταχειρισμένο λάδι και/ή λιπαντικό σε ένα ειδικό κατάστημα διάθεσης των απορριμμάτων αυτού του τύπου.

Τα μεταχειρισμένα προϊόντα δεν αποτελούν κίνδυνο για το προϊόν και πρέπει να τα παραδώσετε στα καταστήματα επεξεργασίας των απορριμμάτων σιδηρούχων μετάλλων.

TOYA S.A.  
ul. Sołtysowicka 13 - 15  
51 - 168 Wrocław  
tel.: 071 32 46 200  
fax: 071 32 46 373  
e-mail: biuro@yato.pl

ODDZIAŁ WARSZAWSKI  
Teren ProLogis Park Nadarzyn  
al. Kasztanowa 160  
05 - 831 Młochów k. Nadarzyna  
tel.: 022 73 82 800  
fax: 022 73 82 828

TOYA ROMANIA SA  
Soseaua Odai 109-123  
Sector 1, Bucuresti  
www.yato.ro  
office@yato.ro  
tel: 031 710 8692  
fax 0317104008

## DEKLARACJA ZGODNOŚCI DECLARATION OF CONFORMITY DECLARAȚIE DE CONFORMITATE

0119/YT-17015/EC/2019

Deklarujemy z pełną odpowiedzialnością, że niżej wymienione wyroby:  
We declare and guarantee with full responsibility that the following products:  
Declarăm și garantăm pe proprie răspundere că produsele următoare:

**Podnośnik hydrauliczny | Hydraulic lift | Aparatew hidraulice de ridicat:**  
**2 500 kg; nr katalogowy: | item no.: | cod articol.: YT-17205**  
**2 500 kg; nr katalogowy: | item no.: | cod articol.: YT-17207**  
**3 500 kg; nr katalogowy: | item no.: | cod articol.: YT-17213**

do których odnosi się niniejsza deklaracja, są zgodne z poniższymi normami:  
meet requirements of the following European Standards / Technical Specifications:  
satisfac cerințele Standardelor europene / Specificațiilor tehnice următoare:

EN 1494:2000 + A1:2008

i spełniają wymagania dyrektyw:  
and fulfill requirements of the following European Directives:  
și satisfac cerințele Directivelor europene următoare:

2006/42/WE Maszyny i urządzenia bezpieczeństwa | Machinery and safety elements | Directiva pentru utilaje și dispozitive de siguranță

Numer seryjny: dotyczy wszystkich numerów seryjnych urządzeń wymienionych w deklaracji  
Serial number: concern all serials numbers of item(s) mentioned in this declaration  
Număr de serie: se referă la toate numere de serie ale articolelor specificate în această declarație  
Rok budowy / produkcji: | Year of production: | Anul de fabricație: 2019

Nazwisko i adres osoby upoważnionej do przygotowania dokumentacji technicznej:  
The person authorized to compile the technical file:  
Persoana autorizată să întocmească dosarul tehnic:  
Tomasz Zych  
TOYA S.A., ul. Sołtysowicka 13 - 15, 51-168 Wrocław, Polska | Poland | Polonia



DYREKTOR DS. ZAKUPÓW  
DARIUSZ HAYEK

(nazwisko i podpis osoby upoważnionej)

Wrocław, 2019.01.02  
(miejsce i data wystawienia)

